

GB

NL

DE

FR

ES

RU

# WEBLINKBOX

VERSION A2



**GB** USER MANUAL

**NL** GEBRUIKERSHANDLEIDING

**DE** BEDIENUNGSANLEITUNG

**FR** NOTICE D'UTILISATEUR

**ES** MANUAL DE USUARIO

**RU** РУКОВОДСТВО ПОЛЬЗОВАТЕЛЯ

N.B.: The original, authentic version of this manual is the English version produced by Fancom B.V. or one of its daughter companies (referred to further as Fancom). Any modifications introduced to this manual by third parties have neither been checked nor approved by Fancom. Modifications are taken by Fancom to include translations into languages other than English and the insertion and/or deletion of text and/or illustrations to/from the original contents. Fancom cannot be held liable for any damages, injury, guarantee claims and other claims relating to this type of modification, in as far as these modifications result in a content that differs from the original English version of this manual produced by Fancom. For the latest information about product installation and operation, please contact the customer service dept. and/or the technical service dept. of the Fancom company concerned. In spite of the care taken when compiling this manual, if you should discover any errors, please inform Fancom B.V. in writing. Fancom B.V., PO Box 7131, 5980 AC Panningen (the Netherlands).

Copyright © 2014 Fancom B.V.

Panningen (the Netherlands)

All rights reserved. Nothing from this manual may be copied, distributed or translated into other languages, partly or wholly, without express prior written permission from Fancom. Fancom reserves the right to modify this manual without notice. Fancom can give no guarantee, neither implicit nor explicit, for this manual. All risks are for the user.

This manual has been compiled with the utmost care. If, however, you should discover an error, please inform Fancom B.V.

**Art.Nr. 5911788**

**GB140401**

## Table of contents

<b>1.</b>	<b>General introduction</b> .....	<b>1</b>
1.1	Documentation with the control computer .....	1
1.2	How to use this manual .....	1
1.3	Fancom helpdesk .....	2
1.4	F-Central FarmManager™ .....	2
<b>2.</b>	<b>Safety instructions and warnings</b> .....	<b>2</b>
<b>3.</b>	<b>WebLinkBox</b> .....	<b>3</b>
<b>4.</b>	<b>Basic functions</b> .....	<b>3</b>
4.1	Login .....	3
4.2	Changing your password.....	4
4.3	Logout .....	5
<b>5.</b>	<b>Operation via a web browser</b> .....	<b>5</b>
5.1	F2000 operation .....	6
5.2	700 / FC operation.....	7
<b>6.</b>	<b>Dealing with errors</b> .....	<b>8</b>
<b>7.</b>	<b>Appendix 1: Overview WebLinkBox board</b> .....	<b>9</b>

# 1. General introduction

This manual has been compiled with the utmost care. If, however, you should discover an error, please inform Fancom B.V.

## 1.1 Documentation with the control computer

The documentation consists of the following manuals:

- User's manual

The user's manual is intended for the end user. This manual supplies information about working with the WebLinkBox after installation.

- Installer's manual

The installer's manual is intended for installers. This manual supplies information about connecting and configuring the WebLinkBox.

Always keep this manual close to the WebLinkBox.

## 1.2 How to use this manual

The following symbols are used in this manual:



Tips and suggestions.



Note providing recommendations and additional information.



Warning indicating damage to the product if you do not follow procedures carefully.



Warning indicating danger to humans or animals.



Electrical shock hazard. Danger to humans and animals.



Example of a practical application of the described functionality.



Calculation example.



Describes the key combinations for arriving at a particular screen.

### Decimals

The control computer and this manual use a decimal point in values. For example: a weight is shown as 1.5 kg (not as 1,5 kg).

### 1.3 Fancom helpdesk

For any questions and support, please contact the local Fancom Sales & Service Center.

### 1.4 F-Central FarmManager™

Virtually all Fancom equipment can be controlled and managed from a central location. This requires the F-Central FarmManager software package and a communication module. The screens in the control computers are also used in F-Central FarmManager. This means you can start working immediately.

## 2. Safety instructions and warnings

Read the safety instructions, regulations and conditions carefully before installing and/or using the system. Installing the device and remedying any malfunctions must only be carried out by an authorized installer, according to the prevailing regulations. The guarantee will not apply if this product is built into a switch box in any way other than that indicated by Fancom.

- 

The network module is a piece of electronic apparatus. There is always a risk of a malfunction occurring. Fancom has made every effort to ensure that an alarm is given in the event of an emergency. Unfortunately, a 100% guaranteed cannot be provided as not all circumstances are under Fancom's control. Fancom cannot be held liable for any damage caused by incorrect settings and/or non or partial functioning of the entire installation. Ask your installer if the alarm outputs of each control computer have been connected to a separate alarm circuit.
- 

Inspect the network module regularly for any damage. Report any damage to your installer immediately. A damaged control computer is dangerous!
- 

Do not use running water (high pressure cleaners) to clean your control computer. The network module is water resistant, but not waterproof! Do not switch off the network module when houses are unoccupied; otherwise there is the risk of condensation forming in the network module.
- 

If you intend to use Internet to operate the controllers, it is important to ensure the connection is secure. Fancom cannot be held liable for any (consequential) damage caused by the unintentional access of third parties.

### 3. WebLinkBox

The WebLinkBox is an interface between the controller and a PC. Controller data are exchanged with the PC. The WebLinkBox can be accessed through the FarmManager software as well as a web browser. This manual will help you to working with the device correctly.

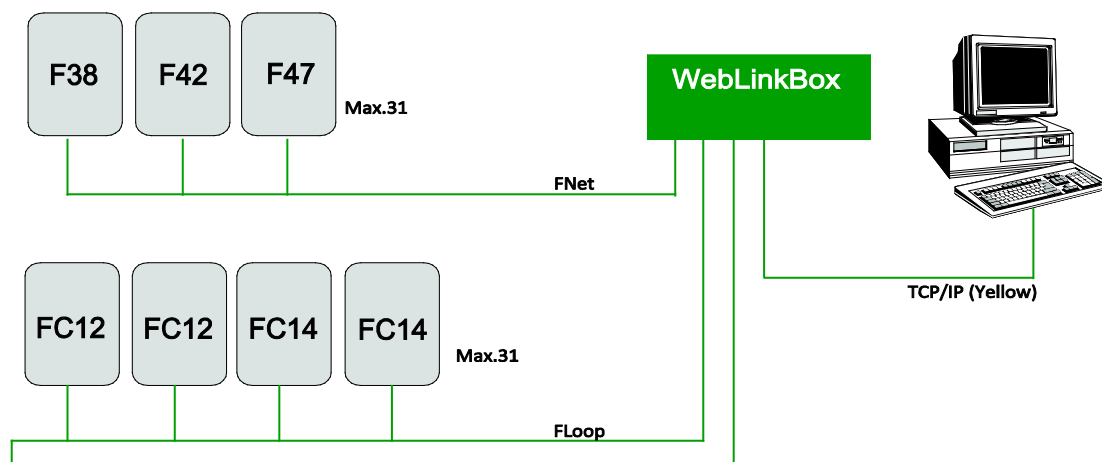

Figure 1: Connection scheme to connect the WebLinkBox directly to the PC.

### 4. Basic functions

#### 4.1 Login

To login to the WebLinkBox via a web browser perform the following steps:



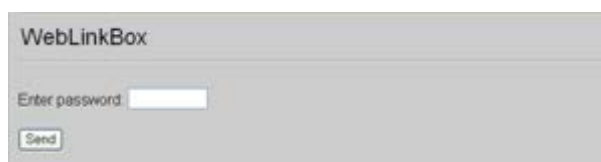

1. Start a web browser on the PC.
2. Enter the IP-address of the WebLinkBox in the address bar and click *Enter*.

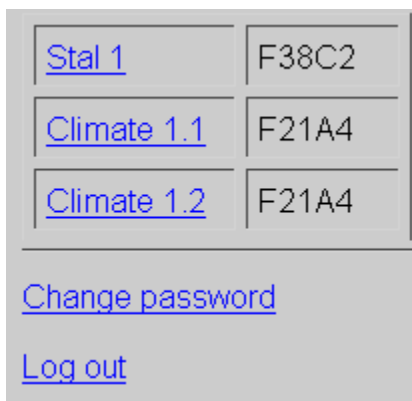

3. Login with your password. The main menu appears:



- Click a control computer name to go to the control panel of that control computer (see page 5).
- Click *Change password* to change your password (see page 4).
- Click *Log out* to logout (see page 4).

	If a password is entered incorrectly three times the WebLinkBox will be blocked temporarily (5 minutes). The following message will appear on the screen: <b>System temporarily blocked.</b>
	The standard user's password is <i>0000</i> .
	If someone has already logged in the following message will appear on the screen: <b>Another session is currently active.</b> It is not possible to login with more than one person.
	Please contact Fancom if you have lost your password.

## 4.2 Changing your password

After logging in click *Change password* to enter a new password. Enter the new password twice and click *Send* to confirm the password.

	The password has a maximum of 5 characters.
---	---

## 4.3 Logout

When you are logged in go to the main menu and click the *Logout* button.



It is important to always log out!



If you forget to log out, log in will only be possible again after 5 minutes. If the user does not request a new screen for 5 minutes, the WebLinkBox will automatically log out. The user must now log in again.

## 5. Operation via a web browser

Depending on the controller a certain menu will appear. There are 2 types: F2000 menu and 700 / FC menu.



Additional instructions on how to operate the F2000 controller is described in the controller manual.

## 5.1 F2000 operation

### Overview F2000 operation panel

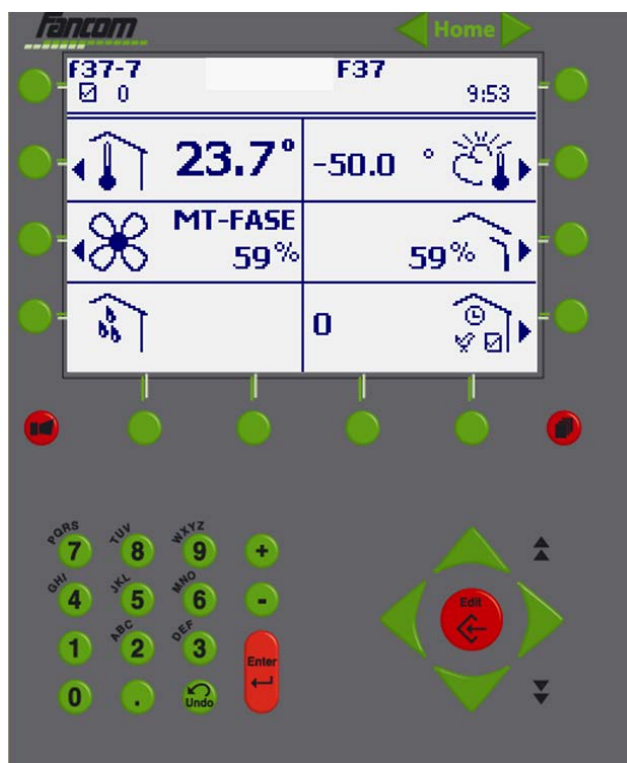

The screen as displayed above shows the user section of the controller. Operation is virtually identical to the controller.

On this screen the user can only use the keys with the mouse. No data can be entered with the keyboard. Each time the user clicks on a key a new page appears showing the changed situation. The page will refresh automatically every 30 seconds, if no key has been pressed (this function is browser dependent).

The *left/right* arrows and the *Home* key at the top of the screen have been added to the controller keys. These functions can be used to change between controls and sections.

	<b>Home</b>
<b>Home</b>	Browse to the previous controller (of the same type, if present).
◀	Browse to the next controller (of the same type, if present).
▶	Return to the main page.

## 5.2 700 / FC operation

### Overview 700 / FC operation panel

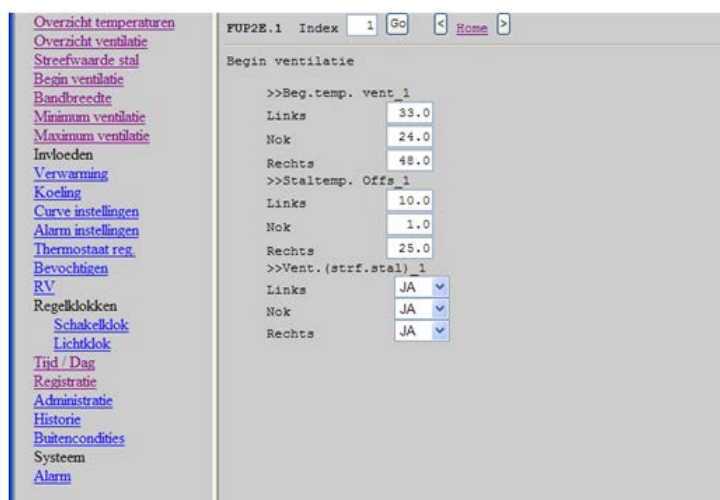





The screen as displayed above shows the user section of the controller. Operation is virtually identical to the controller.

The frame on the left shows the menus and submenus of the controller. Standard the menus are displayed. Some menu contain submenus. Click on the menu to unfold the submenu. The frame on the right shows the data of the (sub)menu.

On this screen the user can use the keys with the mouse and keyboard. Changes can be confirmed by clicking on the **Go** button or pressing **Enter**. Each time the user clicks on a key a new page appears showing the changed situation.

The pages will not refresh automatically. You can refresh data by clicking on the **Go** button. The **left/right** arrows and the **Home** key at the top of the screen have been added to the controller keys. These functions can be used to change between controls and sections.

	
	Browse to the previous controller (of the same type, if present).
	Browse to the next controller (of the same type, if present).
	Return to the main page.

## 6. Dealing with errors

The WebLinkBox has the following error reports:

Error	Cause	Solution F2000 / 700 FC
Error: Application busy	There has been no interaction for more than 5 minutes.	Press <i>Home</i> to login again.
Error: System logged out	There has been no interaction for more than 5 minutes.	Press <i>Home</i> to login again.
Error: Communication with controller failed!	There is no or faulty communication with a 700-system or FC-controller.	Try to contact the controller again. If this is unsuccessful check the following: <ol style="list-style-type: none"> <li>1. Is the controller switched on?</li> <li>2. Has the computer number been changed?</li> <li>3. Is the cable damaged?</li> <li>4. Has the controller been updated with a new software version?</li> </ol>
Error: Control(s) or remote DD file not found	There is no or faulty communication with a 700-system or FC-controller.	Try to contact the controller again. If this is unsuccessful check the following: <ol style="list-style-type: none"> <li>1. Is the controller switched on?</li> <li>2. Has the computer number been changed?</li> <li>3. Is the cable damaged?</li> <li>4. Has the controller been updated with a new software version?</li> </ol>

## 7. Appendix 1: Overview WebLinkBox board

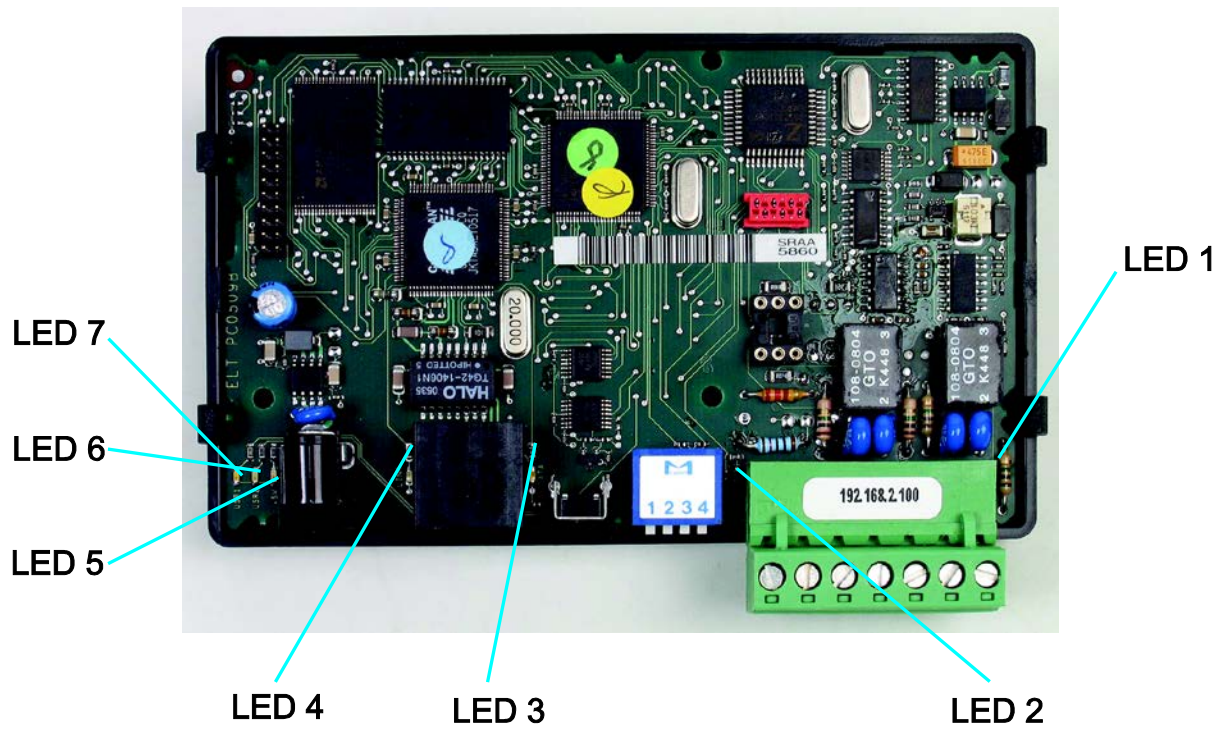

Component	Description	Colour
LED 1	FNet Transmit	Red
LED 2	IO-net or Current loop	Red
LED 3	Ethernet active	Yellow
LED 4	Ethernet link	Green
LED 5	Supply voltage present	Red
LED 6	Run led	Green
LED 7	UDP communication	Yellow

N.B.: De originele, authentieke versie van deze handleiding is de door Fancom B.V. of door een van haar dochterondernemingen (verder aangeduid als Fancom) geproduceerde Engelstalige versie. Achteraf door derden aangebrachte wijzigingen in deze handleiding zijn door Fancom noch gecontroleerd, noch goedgekeurd. Onder wijzigingen verstaat Fancom o.a. het vertalen in een andere taal dan het Engels en het toevoegen en/of verwijderen van tekst en/of illustraties aan/uit de originele inhoud. U kunt Fancom niet aansprakelijk stellen voor schade, letsel, garantieclaims en andere claims die verband houden met dit soort wijzigingen, voor zover deze wijzigingen resulteren in een inhoud die afwijkt van de authentieke door Fancom geproduceerde Engelstalige versie van deze handleiding. Voor actuele informatie over productinstallatie en bediening, neem contact op met de klantenservice en/of technische serviceafdeling van de betreffende Fancom-onderneming. Mocht u onverhoopt toch een fout ontdekken, dan vragen wij u vriendelijk Fancom B.V. hiervan schriftelijk in kennis te stellen. Fancom B.V., Postbus 7131, 5980 AC Panningen (the Netherlands)

Copyright © 2014 Fancom B.V.

Panningen (the Netherlands)

Alle rechten zijn voorbehouden. Niets uit deze handleiding mag worden gekopieerd, gedistribueerd of vertaald in andere talen, geheel of gedeeltelijk, zonder voorafgaande schriftelijke toestemming van Fancom. Fancom houdt zich het recht voor om wijzigingen in de handleiding aan te brengen. Fancom kan echter geen garantie geven, impliciet noch expliciet, voor deze handleiding. Het risico hiervan ligt volledig bij de gebruiker.

Deze handleiding is met de grootst mogelijke zorg samengesteld. Mocht u onverhoopt toch een fout ontdekken, dan vragen wij u vriendelijk Fancom B.V. hiervan in kennis te stellen.

**Art.nr. 5911788**

**NL140401**

# Inhoudsopgave

<b>1.</b>	<b>Algemene inleiding .....</b>	<b>1</b>
1.1	Documentatie bij de regelcomputer .....	1
1.2	Hoe gebruikt u deze handleiding .....	1
1.3	Fancom-helpdesk .....	2
1.4	F-Central FarmManager™ .....	2
<b>2.</b>	<b>Veiligheidsinstructies en waarschuwingen .....</b>	<b>2</b>
<b>3.</b>	<b>WebLinkBox .....</b>	<b>3</b>
<b>4.</b>	<b>Basisfuncties.....</b>	<b>3</b>
4.1	Inloggen.....	3
4.2	Uw wachtwoord wijzigen .....	4
4.3	Uitloggen .....	5
<b>5.</b>	<b>Bediening via een webbrowser.....</b>	<b>5</b>
5.1	Bediening F2000 .....	6
5.2	Bediening 700 / FC.....	7
<b>6.</b>	<b>Fouten afhandelen .....</b>	<b>8</b>
<b>7.</b>	<b>Bijlage 1: Overzicht print WebLinkBox.....</b>	<b>9</b>

# 1. Algemene inleiding

Deze handleiding is met de grootst mogelijke zorg samengesteld. Mocht u onverhoopt toch een fout ontdekken, dan vragen wij u vriendelijk Fancom B.V. hiervan in kennis te stellen.

## 1.1 Documentatie bij de regelcomputer









De documentatie bestaat uit de volgende handleidingen:

- Gebruikershandleiding  
De gebruikershandleiding is bedoeld voor de eindgebruiker. Deze handleiding geeft informatie over het werken met de WebLinkBox nadat deze is geïnstalleerd.
- Installatiehandleiding  
De installatiehandleiding is bedoeld voor installateurs. Deze handleiding geeft informatie over het aansluiten en configureren van de WebLinkBox.

Bewaar deze handleiding altijd bij de WebLinkBox.

## 1.2 Hoe gebruikt u deze handleiding

In deze handleiding worden de volgende symbolen gebruikt:

-  Tips en suggesties.
-  Opmerking met aanbevelingen en aanvullende informatie.
-  Waarschuwing duidend op schade aan het product als u procedures niet zorgvuldig uitvoert.
-  Waarschuwing duidend op gevaar voor mens of dier.
-  Kans op gevaarlijke elektrische schokken. Gevaar voor mens of dier.
-  Voorbeeld van een concrete toepassing van de beschreven functionaliteit.
-  Voorbeeld van een berekening.
-  Beschrijft de knoppencombinatie om bij een bepaald scherm te komen.

### Weergave van decimalen

Op de regelcomputer en in deze handleiding wordt de punt gebruikt als decimaal scheidingsteken. Gewichten worden bijvoorbeeld weergegeven als 1.5 kg (niet als 1,5 kg).

### 1.3 Fancom-helpdesk

Voor ondersteuning en antwoord op eventuele vragen kunt u het lokale Fancom Sales & Service Centre raadplegen.

### 1.4 F-Central FarmManager™

Vrijwel alle apparatuur van Fancom kan worden aangestuurd en beheerd vanaf een centrale locatie. Hiervoor dient u te beschikken over het softwarepakket F-Central FarmManager en een communicatiemodule. De schermen van uw computers worden ook in F-Central FarmManager gebruikt. Hierdoor kunt u direct aan de slag.

## 2. Veiligheidsinstructies en waarschuwingen

Lees aandachtig de veiligheidsinstructies, bepalingen en voorwaarden, voordat u het systeem installeert en/of in gebruik neemt. De installatie van het apparaat en het verhelpen van eventuele storingen dient te worden verzorgd door een erkend elektro-instalateur, volgens de geldende normen. De garantie is niet van toepassing als dit product op een andere wijze dan door Fancom is aangegeven in een schakelkast wordt ingebouwd.

	De netwerkmodule is een elektronisch apparaat en u moet er altijd rekening mee houden dat er een storing kan optreden. Fancom heeft er alles aan gedaan om te zorgen dat er in geval van nood een alarm wordt gegenereerd. Helaas kan Fancom dit nooit 100% garanderen, omdat zij niet alle omstandigheden in de hand heeft. U kunt Fancom niet aansprakelijk stellen voor eventuele schade als gevolg van verkeerde instellingen en/of het niet of gedeeltelijk functioneren van de gehele installatie. Vraag uw installateur of hij de alarmuitgang van iedere regelcomputer in een apart alarmcircuit heeft opgenomen.
	Controleer de netwerkmodule van tijd tot tijd op eventuele beschadigingen. Meld eventuele beschadigingen direct aan uw installateur. Een beschadigde regelcomputer is onveilig!
	Gebruik geen stromend water (hogedrukspuit) voor het schoonmaken van uw regelcomputer. De netwerkmodule is spatwaterdicht, maar niet waterproof! Schakel de netwerkmodule gedurende leegstand niet uit, want dan ontstaat het risico van condensvorming in de netwerkmodule.
	Het is belangrijk dat zodra men internet gebruikt om regelaars te bedienen, men moet zorgen voor een veilige verbinding. Fancom kan niet aansprakelijk gesteld worden voor (gevolg)schade die ontstaat doordat derden onbedoeld toegang zouden krijgen.

### 3. WebLinkBox

De WebLinkBox is een interface tussen de regelaar en een PC. Gegevens van de regelaar worden uitgewisseld met de PC. De WebLinkBox kan worden benaderd via de FarmManager software en via een webbrowser. Deze handleiding helpt u op de juiste wijze met het apparaat te werken.

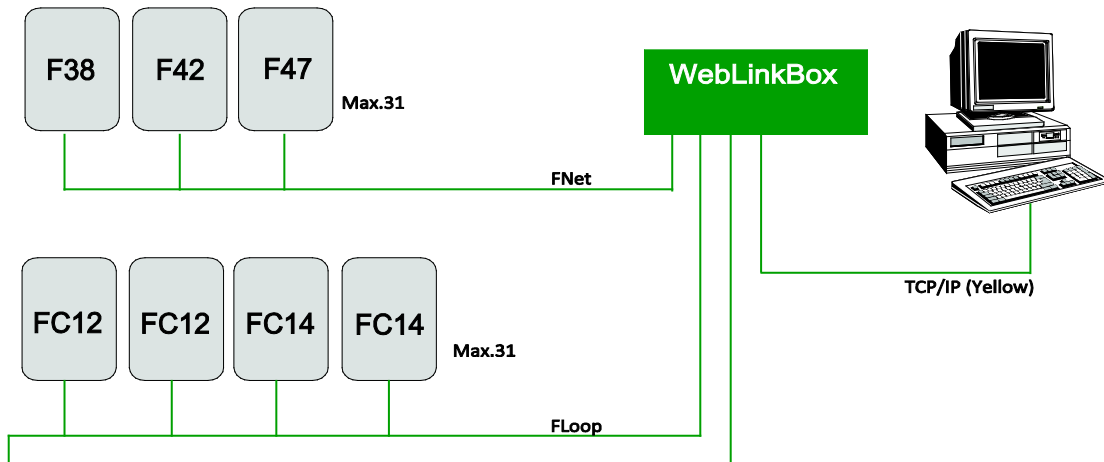

Figure 1: Connection scheme to connect the WebLinkBox directly to the PC.

### 4. Basisfuncties

#### 4.1 Inloggen

Ga als volgt te werk om via een webbrowser op de WebLinkBox in te loggen:

1. Start op de PC een webbrowser op.
2. Voer het IP-adres van de WebLinkBox in de adresbalk in en klik op *Enter*.

3. Log in met uw wachtwoord. Het hoofdmenu verschijnt:

<a href="#">Stal 1</a>	F38C2
<a href="#">Climate 1.1</a>	F21A4
<a href="#">Climate 1.2</a>	F21A4
<a href="#">Change password</a>	
<a href="#">Log out</a>	

- Klik op de naam van een regelcomputer om naar het configuratiescherm van die regelcomputer te gaan (zie pagina 5).
- Klik op *Change password* om uw wachtwoord te wijzigen (zie pagina 4).
- Klik op *Log out*, om uit te loggen (zie pagina 4).

	Na driemaal een foutief wachtwoord ingeven, wordt de WebLinkBox tijdelijk (5 minuten) geblokkeerd en verschijnt de melding: <b>System temporarily blocked</b> .
	Het standaard gebruikerswachtwoord is <i>0000</i> .
	Is er al iemand ingelogd, dan verschijnt de melding op het scherm: <b>Another session is currently active</b> . Het is niet mogelijk om met meer personen in te loggen.
	Neem contact op met Fancom als u uw wachtwoord kwijt bent.

## 4.2 Uw wachtwoord wijzigen

Klik na inloggen op *Change password* om een nieuw wachtwoord in te geven. Het nieuwe wachtwoord moet tweemaal worden ingegeven en klik vervolgens op *Send* om het te bevestigen.

	Het wachtwoord mag uit maximaal 5 tekens bestaan.
---	---

## 4.3 Uitloggen

Ga, als u bent ingelogd, naar het hoofdmenu en klik op de knop *Logout*.



Het is belangrijk om altijd uit te loggen.



Vergeet u uit te loggen dan kan pas na 5 minuten weer opnieuw worden ingelogd. Als gedurende 5 minuten door de gebruiker geen nieuw scherm wordt opgevraagd, zal de WebLinkBox automatisch uitloggen en moet opnieuw worden ingelogd.

## 5. Bediening via een webbrowser

Afhankelijk van de regelaar wordt er een bepaald menu weergegeven. We onderscheiden 2 soorten: het F2000-menu en het 700/FC-menu.



Verdere aanwijzingen over het gebruik van de F2000-regelaar vindt u in de handleiding bij de regelaar.

## 5.1 Bediening F2000

### Overzicht bedieningspaneel F2000

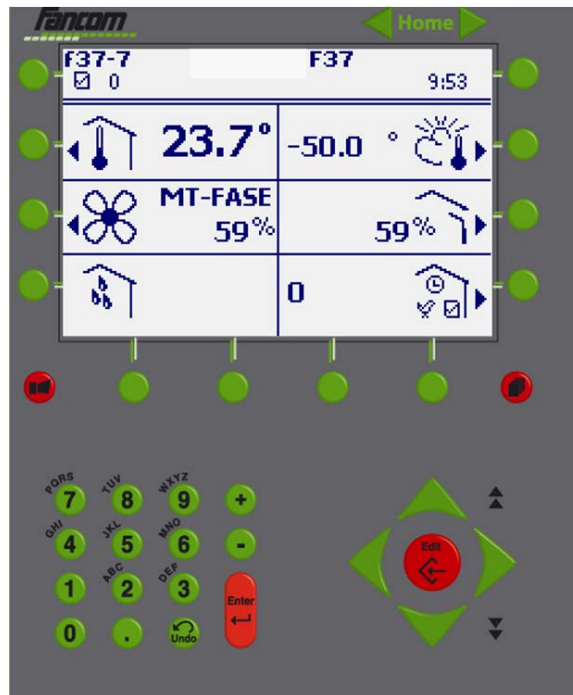

Op het bovenstaande scherm is het gebruikersgedeelte van de regelaar te zien. De bediening is vrijwel identiek aan de regelaar.

Op dit scherm kan de gebruiker alleen de knoppen met de muis bedienen. Er kunnen geen gegevens worden ingevoerd met het toetsenbord. Na het indrukken van een knop wordt telkens een nieuwe pagina opgeroepen met de veranderde situatie. De pagina ververscht zichzelf elke 30 seconden, als er geen knop wordt ingedrukt (deze functie is afhankelijk van de browser in kwestie).

Alleen de pijltjes *links/rechts* en de knop *Home* zijn bovenin het scherm toegevoegd aan de regelaarknoppen. U kunt deze functies gebruiken om tussen regelaars en afdelingen te wisselen.

	<b>Home</b>
<b>Home</b>	Blader naar de vorige regelaar (van hetzelfde type, mits aanwezig).
◀	Blader naar de volgende regelaar (van hetzelfde type, mits aanwezig).
▶	Keer terug naar de "main page".

## 5.2 Bediening 700 / FC

### Overzicht bedieningspaneel 700 / FC

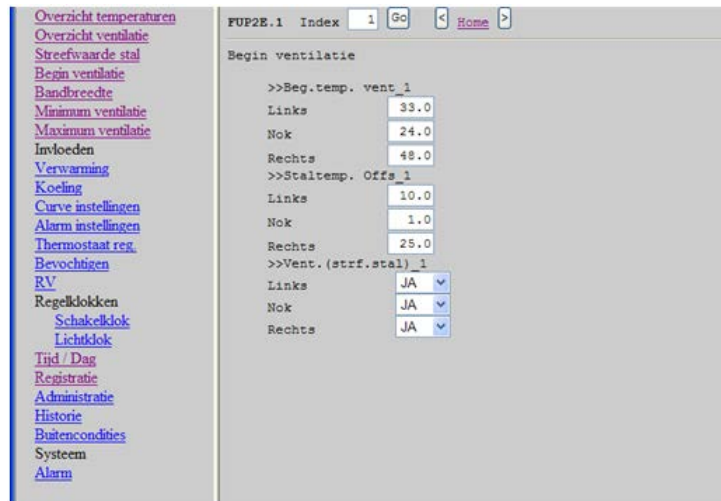





Op het bovenstaande scherm is het gebruikersgedeelte van de regelaar te zien. De bediening is vrijwel identiek aan de regelaar.

Het kader links toont de menu's en submenu's van de regelaar. Standaard worden de menu's getoond. Sommige menu's bevatten submenu's. Klik op het menu om het submenu uit te vouwen. Het kader rechts toont de gegevens van het (sub)menu.

Op dit scherm kan de gebruiker de knoppen met de muis bedienen en het toetsenbord gebruiken. U kunt wijzigingen bevestigen door op de **Go** knop te klikken of op **Enter** te drukken. Na het drukken van een knop wordt telkens een nieuwe pagina opgeroepen met de veranderde situatie.

De pagina's worden niet automatisch verversd. U kunt gegevens verversen door op de **Go** knop te klikken. Alleen de pijltjes **links/rechts** en de knop **Home** zijn bovenin het scherm toegevoegd aan de regelaarknoppen. U kunt deze functies gebruiken om tussen regelaars en afdelingen te wisselen.

	
	Blader naar de vorige regelaar (van hetzelfde type, mits aanwezig).
	Blader naar de volgende regelaar (van hetzelfde type, mits aanwezig).
	Keer terug naar de "main page".

## 6. Fouten afhandelen

De WebLinkBox kent de volgende foutmeldingen:

Fout	Oorzaak	Oplossing F2000 / 700 FC
Error: Application busy	Er is meer dan 5 minuten geen interactie geweest.	Druk op <i>Home</i> om opnieuw in te loggen.
Error: System logged out	Er is meer dan 5 minuten geen interactie geweest.	Druk op <i>Home</i> om opnieuw in te loggen.
Error: Communication with controller failed!	Er is geen of foute communicatie met een 700-systeem of een FC-regelaar.	<p>Probeer de regelaar nogmaals te benaderen. Lukt dit nog niet, controleer dan het volgende:</p> <ol style="list-style-type: none"> <li>1. Staat de regelaar aan?</li> <li>2. Is het computernummer veranderd?</li> <li>3. Is er kabelbreuk?</li> <li>4. Is er een update van de regelaarsoftware doorgevoerd?</li> </ol>
Error: Control(s) or remote DD file not found	Er is geen of foute communicatie met een 700-systeem of een FC-regelaar.	<p>Probeer de regelaar nogmaals te benaderen. Lukt dit nog niet, controleer dan het volgende:</p> <ol style="list-style-type: none"> <li>1. Staat de regelaar aan?</li> <li>2. Is het computernummer veranderd?</li> <li>3. Is er kabelbreuk?</li> <li>4. Is er een update van de regelaarsoftware doorgevoerd?</li> </ol>

## 7. Bijlage 1: Overzicht print WebLinkBox

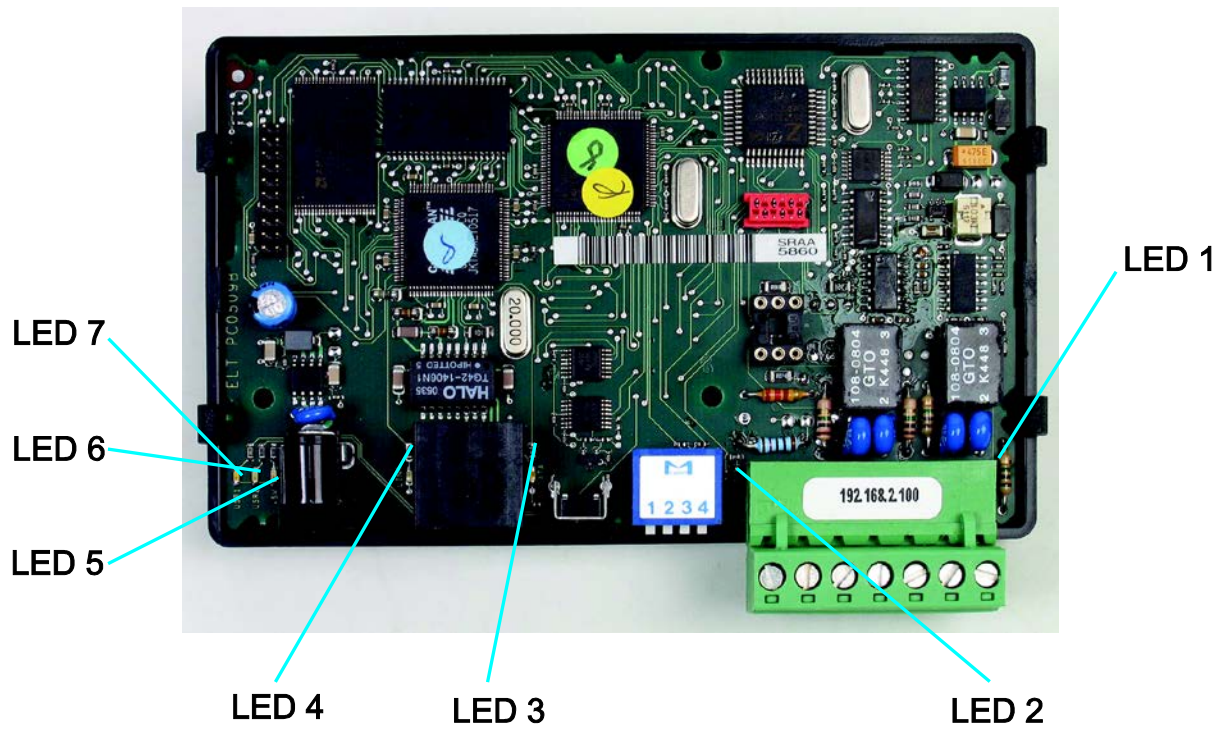

Component	Omschrijving	Kleur
LED 1	FNet Transmit	Rood
LED 2	IO net of Current loop	Rood
LED 3	Ethernet actief	Geel
LED 4	Ethernet link	Groen
LED 5	Voedingsspanning aanwezig	Rood
LED 6	Werkingsled	Groen
LED 7	UDP Communicatie	Geel

N. B.: Die authentische Originalfassung dieser Anleitung ist die von Fancom B.V. oder von einem seiner Tochterunternehmen (im Folgenden Fancom) erstellte englische Fassung. Nachträglich von Dritten angebrachte Änderungen in dieser Anleitung wurden von Fancom weder geprüft noch genehmigt. Unter Änderungen versteht Fancom u. a. das Übersetzen in eine andere Sprache als das Englische sowie das Ergänzen und/oder Entfernen von Texten und/oder Abbildungen aus dem Original. Fancom übernimmt keinerlei Haftung für Schäden jeglicher Art, Verletzungen und Garantieforderungen sowie andere Forderungen im Zusammenhang mit derartigen Änderungen, soweit diese Änderungen dazu führen, dass der Inhalt von der von Fancom erstellten englischen Originalfassung dieser Anleitung abweicht. Für aktuelle Informationen über Produktinstallation und Bedienung nehmen Sie bitte Kontakt mit dem Kundendienst und/oder dem technischen Service der zuständigen Fancom-Niederlassung auf. Sollten Sie ungeachtet der Sorgfalt, mit der die Anleitung verfasst worden ist, einen Fehler darin entdecken, bitten wir Sie, Fancom B.V. darüber schriftlich zu informieren. Fancom B.V., Postbus 7131, 5980 AC Panningen (The Netherlands).

Copyright © 2014 Fancom B.V.

Panningen (The Netherlands)

Alle Rechte vorbehalten. Nichts aus dieser Anleitung darf ohne vorherige schriftliche Zustimmung von Fancom ganz oder teilweise kopiert, verbreitet oder in andere Sprachen übersetzt werden. Fancom behält sich das Recht vor, ohne entsprechende Mitteilung Änderungen in dieser Anleitung vorzunehmen. Fancom kann weder ausdrücklich noch stillschweigend eine Garantie für diese Anleitung übernehmen. Das Risiko liegt ausschließlich beim Anwender.

Die vorliegende Anleitung wurde mit größtmöglicher Sorgfalt erarbeitet. Sollten Sie dennoch Fehler entdecken, bitten wir Sie, Fancom B.V. darüber zu informieren.

**Art.-Nr. 5911788**

**DE140401**

# Inhalt

<b>1.</b>	<b>Allgemeine Einleitung .....</b>	<b>1</b>
1.1	Dokumentation zum Netzwerkmodul .....	1
1.2	Zur Verwendung dieses Handbuchs .....	1
1.3	Fancom Helpdesk .....	2
1.4	F-Central FarmManager™ .....	2
<b>2.</b>	<b>Sicherheitsvorschriften und Warnhinweise .....</b>	<b>2</b>
<b>3.</b>	<b>WebLinkBox .....</b>	<b>3</b>
<b>4.</b>	<b>Grundfunktionen .....</b>	<b>3</b>
4.1	Anmelden .....	3
4.2	Passwort ändern .....	4
4.3	Abmelden .....	5
<b>5.</b>	<b>Bedienung über einen Webbrowser .....</b>	<b>5</b>
5.1	Bedienung eines F2000 .....	6
5.2	Bedienung eines 700/FC .....	7
<b>6.</b>	<b>Fehlerbehebung .....</b>	<b>8</b>
<b>7.</b>	<b>Anhang 1: Übersicht: WebLinkBox-Platine .....</b>	<b>9</b>

# 1. Allgemeine Einleitung

Die vorliegende Anleitung wurde mit größtmöglicher Sorgfalt erarbeitet. Sollten Sie dennoch Fehler entdecken, bitten wir Sie, Fancom B.V. darüber zu informieren.

## 1.1 Dokumentation zum Netzwerkmodul









Die Dokumentation besteht aus den folgenden Anleitungen:

- **Bedienungsanleitung**  
Die Bedienungsanleitung ist für den Endbenutzer gedacht. Sie bezieht sich nur auf die Arbeit mit der WebLinkBox, nachdem diese installiert ist.
- **Installationsanleitung**  
Die Installationsanleitung ist für Installateure gedacht. Sie enthält Informationen über den Anschluss und die Konfiguration der WebLinkBox.

Bewahren Sie diese Anleitung immer bei der WebLinkBox auf.

## 1.2 Zur Verwendung dieses Handbuchs

In dieser Bedienungsanleitung werden folgende Symbole verwendet:

-  Tipps und Vorschläge.
-  Beachten Sie alle Empfehlungen und zusätzlichen Informationen.
-  Warnung vor einer Beschädigung des Produkts, wenn Verfahren nicht sorgfältig ausgeführt werden.
-  Warnung vor einer Gefahr für Menschen oder Tiere.
-  Gefahr von elektrischem Schlag. Gefahr für Mensch und Tier.
-  Beispiel für eine praktische Anwendung der beschriebenen Funktion.
-  Berechnungsbeispiel.
-  Beschreibt die Tastenkombinationen zum Aufrufen eines bestimmten Bildschirms.

### Dezimalzahlen

Im Steuercomputer und in dieser Bedienungsanleitung werden Dezimalzeichen in Werten angezeigt. Beispiel: ein Gewicht wird als 1.5 kg angezeigt (nicht als 1,5 kg).

### 1.3 Fancom Helpdesk

Wenden Sie sich bei Fragen und für Hilfe an das Fancom Sales & Service Centre in Ihrer Nähe.

### 1.4 F-Central FarmManager™

Nahezu alle Fancom-Geräte können von einem zentralen Ort aus gesteuert und bedient werden. Dafür benötigen Sie das Softwarepaket F-Central FarmManager und ein Kommunikationsmodul. Die Schirme des Regelcomputers werden auch in F-Central FarmManager verwendet. Sie können also sofort beginnen.

## 2. Sicherheitsvorschriften und Warnhinweise

Lesen Sie vor der Installation und/oder Verwendung des Systems sorgfältig die Sicherheitsvorschriften, Anweisungen und Bedingungen. Die Installation des Geräts und die Beseitigung von Fehlfunktionen dürfen nur von einem autorisierten Installateur und gemäß den geltenden Vorschriften ausgeführt werden. Die Garantie verfällt, wenn das Produkt anders als von Fancom vorgegeben in ein Schaltpult eingebaut wird.

- 

Bei dem Netzwerkmodul handelt es sich um ein elektronisches Gerät. Es besteht immer die Gefahr einer Fehlfunktion. Fancom hat alles Mögliche dafür getan, dass bei einem Notfall ein Alarm ausgelöst wird. Leider kann dafür aber keine 100%ige Garantie übernommen werden, da nicht alle Umstände von Fancom kontrolliert werden können. Fancom haftet nicht für Schäden, gleich welcher Art, infolge von nicht korrekten Einstellungen und/oder vollständigen oder teilweisen Funktionsausfällen der gesamten Anlage. Erkundigen Sie sich bei Ihrem Installateur, ob alle Alarmausgänge an einen gesonderten Alarmkreis angeschlossen worden sind.
- 

Kontrollieren Sie das Netzwerkmodul regelmäßig auf Beschädigungen. Melden Sie jede Beschädigung unverzüglich Ihrem Installateur. Ein beschädigtes Modul stellt eine Gefahr dar!
- 

Verwenden Sie für die Reinigung des Netzwerkmoduls kein fließendes Wasser (Hochdruckreiniger). Das Netzwerkmodul ist spritzwasserfest, aber nicht wasserdicht! Schalten Sie das Netzwerkmodul bei Leerstand nicht aus, da dann die Gefahr einer Kondensbildung im Modul besteht.
- 

Wenn Sie die Regler über das Internet betreiben möchten, müssen Sie über eine sichere Verbindung verfügen. Fancom haftet nicht für irgendwelche (Folge-)Schäden infolge eines unberechtigten Zugriffs vonseiten Dritter.

### 3. WebLinkBox

Bei der WebLinkBox handelt es sich um eine Schnittstelle zwischen dem Regler und einem PC. Es werden Daten zwischen den beiden Geräten ausgetauscht. Der Zugriff auf die WebLinkBox kann über die FarmManager-Software oder einen Webbrowser erfolgen. Die vorliegende Anleitung ermöglicht Ihnen eine korrekte Verwendung des Geräts.

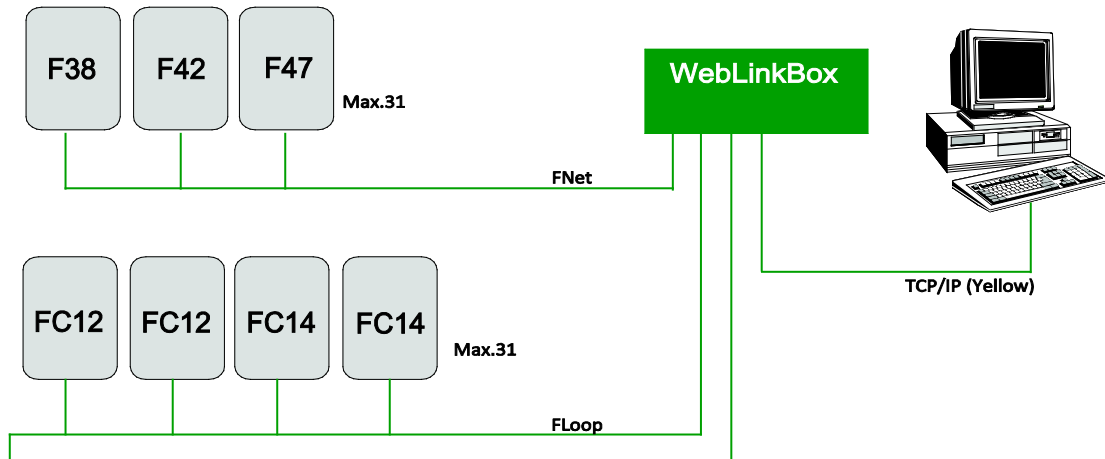

Figure 1: Connection scheme to connect the WebLinkBox directly to the PC.

### 4. Grundfunktionen

#### 4.1 Anmelden

Um sich über einen Webbrowser auf der WebLinkBox anzumelden, gehen Sie wie folgt vor:



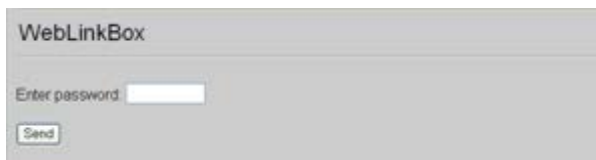

1. Starten Sie einen Webbrowser auf dem PC.
2. Geben Sie im Adressbalken die IP-Adresse der WebLinkBox ein und klicken Sie *Enter*:

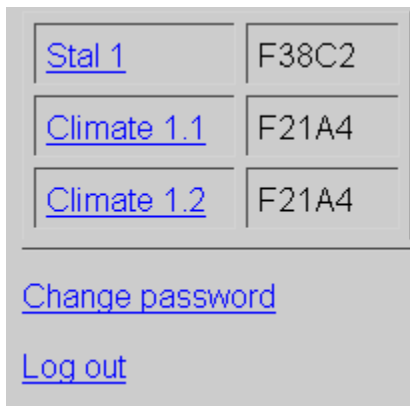

3. Melden Sie sich mit Ihrem Passwort an. Es erscheint das Hauptmenü.



- Klicken Sie auf den Namen eines Regelcomputers, um zur Systemsteuerung dieses Computers zu gelangen (siehe Seite 5).
- Klicken Sie auf *Change password*, um das Passwort zu ändern (siehe Seite 4).
- Klicken Sie auf *Log out*, um sich abzumelden (siehe Seite 4).

	Wenn drei Mal ein falsches Passwort eingegeben wurde, wird die WebLinkBox automatisch gesperrt (5 Minuten). Es erscheint die folgende Meldung: <b>System temporarily blocked</b> .
	Das Standard-Benutzerpasswort lautet <i>0000</i> .
	Wenn bereits eine Person angemeldet ist, erscheint die folgende Meldung: <b>Another session is currently active</b> . Es können nicht mehrere Personen gleichzeitig angemeldet sein.
	Wenn Sie Ihr Passwort vergessen haben, wenden Sie sich bitte an Fancom.

## 4.2 Passwort ändern

Klicken Sie nach der Anmeldung auf *Change password*, um ein neues Passwort einzugeben. Geben Sie das neue Passwort zwei Mal ein und klicken Sie zur Bestätigung auf *Send*.

	Das Passwort kann aus bis zu 5 Zeichen bestehen.
---	--

## 4.3 Abmelden

Wenn Sie angemeldet sind, gehen Sie zum Hauptmenü und klicken Sie auf *Logout*.



Die Abmeldung sollten Sie auf keinen Fall vergessen.



Bei nicht erfolgter Abmeldung können Sie sich erst nach 5 Minuten erneut anmelden. Wird 5 Minuten lang kein neuer Bildschirm aufgerufen, meldet sich die WebLinkBox automatisch ab. Es ist dann eine erneute Anmeldung erforderlich.

## 5. Bedienung über einen Webbrowser

Je nachdem, um welchen Regler es sich handelt, erscheint ein bestimmtes Menü. Es gibt 2 Menüarten: das F2000-Menü und das 700-/FC-Menü.



Weitere Anweisungen zur Bedienung eines F2000-Reglers finden Sie in der zugehörigen Anleitung.

## 5.1 Bedienung eines F2000

### Übersicht über das F2000-Bedienfeld

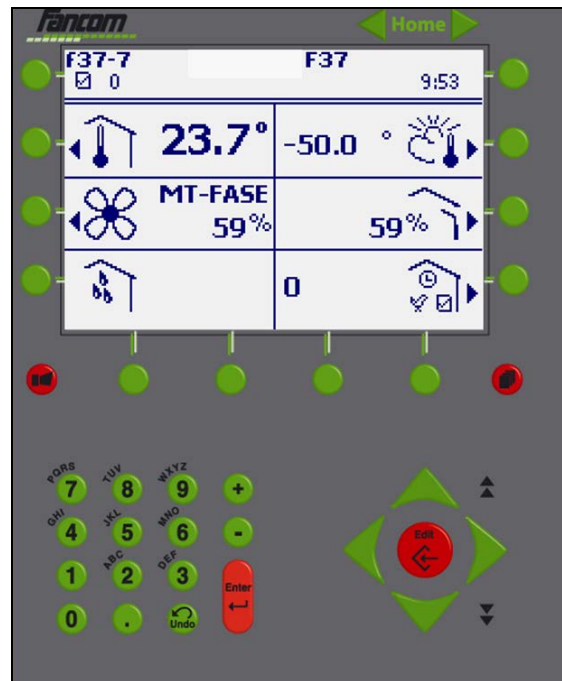

Die obige Abbildung zeigt den Benutzerbereich des Reglers. Die Bedienung entspricht derjenigen auf dem Regler.

Allerdings können hier die Tasten nur mit der Maus betätigt werden. Eine Dateneingabe über die Tastatur ist nicht möglich. Mit jedem Klick auf eine Taste erscheint eine neue Seite mit der geänderten Situation. Alle 30 Sekunden wird die Seite automatisch aktualisiert, wenn keine Taste betätigt worden ist (diese Funktion hängt vom Browser ab).

Die Pfeile nach *links/rechts* und die *Home*-Taste oben auf dem Bildschirm sind zusätzlich verfügbar. Mit ihnen kann zwischen Steuerungen und Bereichen gewechselt werden.

	<b>Home</b>
<b>Home</b>	zum vorigen Regler (desselben Typs, wenn vorhanden)
◀	zum nächsten Regler (desselben Typs, wenn vorhanden)
▶	zurück zur Hauptseite

## 5.2 Bedienung eines 700/FC

### Übersicht über das 700-/FC-Bedienfeld

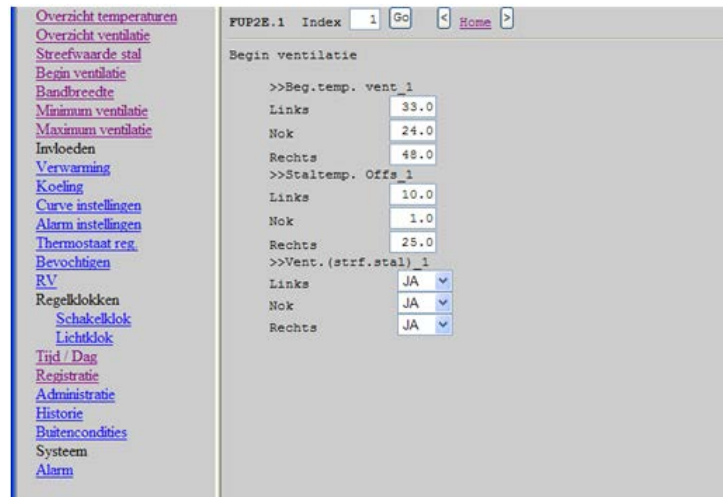





Die obige Abbildung zeigt den Benutzerbereich des Reglers. Die Bedienung entspricht derjenigen auf dem Regler.

Das Feld links zeigt die Menüs und Untermenüs des Reglers. Diese werden standardmäßig angezeigt. Einige Menüs enthalten Untermenüs. Klicken Sie auf das betreffende Menü, um die Untermenüs aufzuklappen. Das Feld rechts zeigt die betreffenden Daten des (Unter-)Menüs.

Auf diesem Schirm können die Tasten mithilfe von Maus und Tastatur betätigt werden. Änderungen werden mit der Schaltfläche **Go** oder durch Drücken von **Enter** bestätigt. Mit jedem Klick auf eine Taste erscheint eine neue Seite mit der geänderten Situation.

Die Seiten werden nicht automatisch aktualisiert. Zur Aktualisierung der Daten klicken Sie auf die Schaltfläche **Go**. Die Pfeile nach **links/rechts** und die **Home**-Taste oben auf dem Bildschirm sind zusätzlich verfügbar. Mit ihnen kann zwischen Steuerungen und Bereichen gewechselt werden.

	
	zum vorigen Regler (desselben Typs, wenn vorhanden)
	zum nächsten Regler (desselben Typs, wenn vorhanden)
	zurück zur Hauptseite

## 6. Fehlerbehebung

Bei der WebLinkBox sind folgende Fehlermeldungen möglich:

Fehler	Ursache	Lösung F2000/700 FC
Error: Application busy	keine Interaktion seit über 5 Minuten	Drücken Sie <i>Home</i> , um sich erneut anzumelden.
Error: System logged out	keine Interaktion seit über 5 Minuten	Drücken Sie <i>Home</i> , um sich erneut anzumelden.
Error: Communication with controller failed!	keine oder fehlerhafte Kommunikation mit einem 700-System oder einem FC-Regler	Kontakt erneut herstellen. Gelingt dies nicht, überprüfen Sie Folgendes: <ol style="list-style-type: none"> <li>1. Ist der Regler eingeschaltet?</li> <li>2. Wurde die Computernummer geändert?</li> <li>3. Ist das Kabel defekt?</li> <li>4. Wurde der Regler mit einer neuen Software-Version aktualisiert?</li> </ol>
Error: Control(s) or remote DD file not found	keine oder fehlerhafte Kommunikation mit einem 700-System oder einem FC-Regler	Kontakt erneut herstellen. Gelingt dies nicht, überprüfen Sie Folgendes: <ol style="list-style-type: none"> <li>1. Ist der Regler eingeschaltet?</li> <li>2. Wurde die Computernummer geändert?</li> <li>3. Ist das Kabel defekt?</li> <li>4. Wurde der Regler mit einer neuen Software-Version aktualisiert?</li> </ol>

## 7. Anhang 1: Übersicht: WebLinkBox-Platine

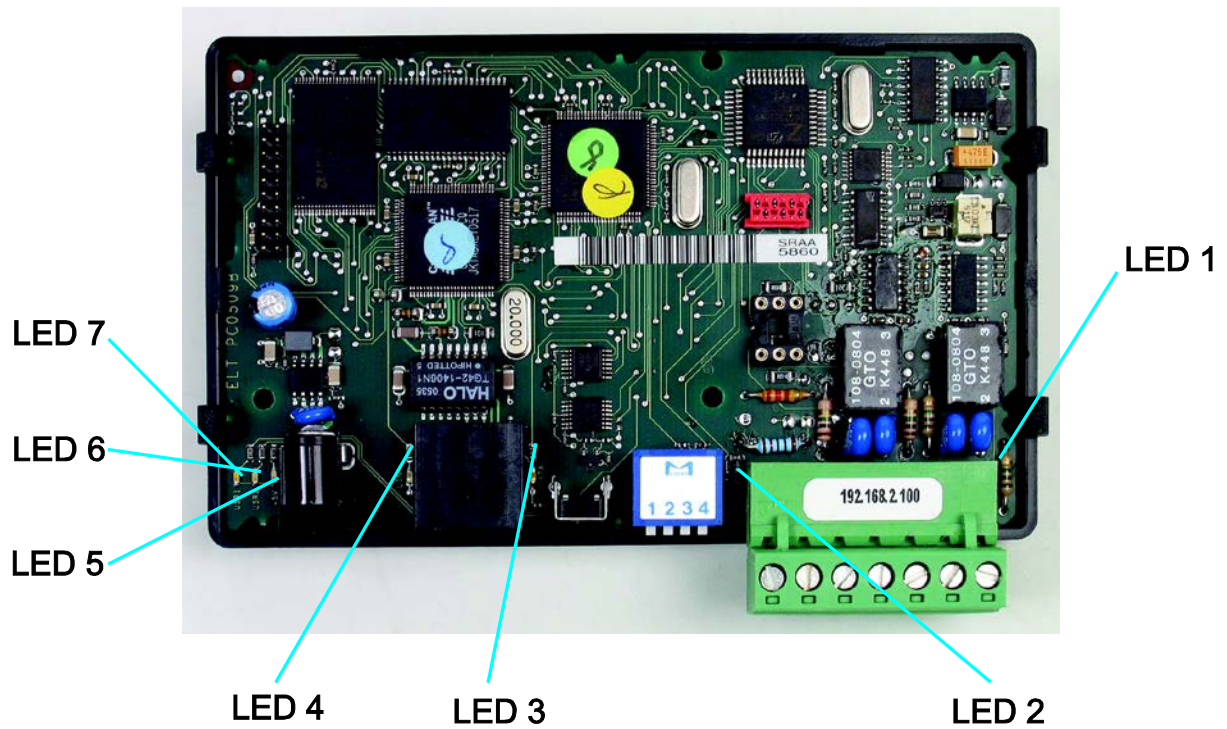

Bauteil	Beschreibung	Farbe
LED 1	FNet-Übertragung	rot
LED 2	IO-Net oder Stromschleife	rot
LED 3	Ethernet aktiv	gelb
LED 4	Ethernet-Link	grün
LED 5	Netzspannung vorhanden	rot
LED 6	in Betrieb	grün
LED 7	UDP-Kommunikation	gelb

N.B. : La version d'origine de ce manuel est en anglais et est publiée par Fancom B.V. ou l'une de ses filiales (ci-après désignées par Fancom). En cas de modifications apportées à ce manuel par un tiers, elles ne sont ni vérifiées ni approuvées par Fancom. Fancom entreprend des modifications telles que la traduction vers d'autres langues que l'anglais et l'insertion et/ou la suppression de texte et/ou d'illustrations par rapport au document d'origine. Fancom ne saurait être tenu responsable des dommages, blessures, demandes de garantie et autres réclamations liées à ce type de modification dans la mesure où ces modifications entraînent une différence par rapport au contenu de la version anglaise de ce manuel publiée par Fancom. Pour connaître les informations les plus récentes relatives à l'utilisation et à l'installation du produit, contactez le service client ou technique de la société Fancom en question. Bien que toutes les mesures aient été prises lors de la compilation de ce manuel, veuillez informer Fancom B.V. par écrit si vous rencontrez une erreur. Fancom B.V., Postbus 7131, 5980 AC Panningen (The Netherlands).

Copyright © 2014 Fancom B.V.

Panningen (The Netherlands)

Tous droits réservés. Toute copie, distribution ou traduction, partielle ou intégrale, dans d'autres langues, sans autorisation écrite préalable de Fancom est proscrite. Fancom se réserve le droit de modifier ce manuel sans préavis. Fancom n'accorde aucune garantie, implicite ou explicite, au sujet de ce manuel. Tout risque revient à l'utilisateur.

Ce manuel a été compilé avec le plus grand soin. Toutefois, si vous découvrez une erreur, veuillez en informer Fancom B.V..

**Art. n° 5911788**

**FR140401**

## Table des matières

<b>1.</b>	<b>Présentation générale</b> .....	<b>1</b>
1.1	Documentation à l'ordinateur.....	1
1.2	Utilisation de ce manuel .....	1
1.3	Assistance utilisateurs Fancom .....	2
1.4	F-Central FarmManager™ .....	2
<b>2.</b>	<b>Instructions de sécurité et avertissements</b> .....	<b>2</b>
<b>3.</b>	<b>WebLinkBox</b> .....	<b>3</b>
<b>4.</b>	<b>Fonctions de base</b> .....	<b>3</b>
4.1	Connexion .....	3
4.2	Modifier le mot de passe .....	4
4.3	Déconnexion .....	5
<b>5.</b>	<b>Fonctionnement par navigateur Web</b> .....	<b>5</b>
5.1	Fonctionnement du F2000.....	6
5.2	Fonctionnement 700/FC .....	7
<b>6.</b>	<b>Agir en cas d'erreur</b> .....	<b>8</b>
<b>7.</b>	<b>Annexe 1 : Aperçu tableau WebLinkBox</b> .....	<b>9</b>

# 1. Présentation générale

Ce manuel a été compilé avec le plus grand soin. Si vous découvrez toutefois une erreur, veuillez en informer Fancom B.V..

## 1.1 Documentation à l'ordinateur

La documentation comprend les notices suivantes :

- Notice d'utilisateur  
La notice d'utilisateur est destinée à l'utilisateur final. Elle apporte des informations sur le travail avec le WebLinkBox après installation.
- Notice d'installation  
La notice d'installateur est destinée aux installateurs. Elle comporte des informations sur la connexion et la configuration du WebLinkBox.

Conservez cette notice près du WebLinkBox.

## 1.2 Utilisation de ce manuel

Les pictogrammes suivants sont utilisés dans ce manuel :



Conseils et suggestions.



Remarque fournissant des recommandations et des informations supplémentaires.



Avertissement indiquant que vous risquez d'endommager le produit si vous ne respectez pas scrupuleusement les instructions.



Avertissement indiquant un danger pour les humains et les animaux.



Risque de choc électrique. Danger pour les humains et les animaux.



Exemple d'application pratique de la fonctionnalité décrite.



Exemple de calcul.



Décrit les combinaisons de touches permettant d'afficher un écran spécifique.

### Décimales

Les décimales sont séparées par une virgule dans les valeurs utilisées par l'ordinateur de commande et figurant dans ce manuel. Exemple : un poids est indiqué sous la forme 1.5 kg (et non 1,5 kg).

### 1.3 Assistance utilisateurs Fancom

Pour toute question ou demande d'assistance, veuillez contacter le SAV local de Fancom.

### 1.4 F-Central FarmManager™

Quasiment tous les ordinateurs Fancom peuvent être commandés et administrés à partir d'un point central. Pour ce faire, votre PC doit être équipé du logiciel F-Central FarmManager et d'un module de communication. Les écrans de vos ordinateurs correspondent à ceux du logiciel F-Central FarmManager. Vous pouvez ainsi commencer à travailler immédiatement.

## 2. Instructions de sécurité et avertissements

Avant l'installation et/ou l'utilisation du système, lisez les précautions de sécurité, conditions et règles. L'installation du dispositif et la résolution d'une anomalie est réservée à un installateur agréé, selon les dispositions prévalantes. La garantie est perdue en cas d'installation du produit dans un commutateur KVM autre qu'indiqué par Fancom.

- 

Le module réseau est un appareil électronique. Il subsiste toujours un risque de dysfonctionnement. Fancom a tout fait pour assurer le déclenchement d'une alarme en cas d'urgence. Malheureusement, il est impossible cependant d'accorder une garantie à 100 %, certaines circonstances ne dépendant pas de Fancom. Fancom ne saurait être tenu responsable de tout dommage dû à des réglages incorrects et/ou un dysfonctionnement total ou partiel de l'installation dans son ensemble. Demandez à votre installateur si les sorties d'alarme de chaque ordinateur ont été connectées à un circuit différent.
- 

Inspectez régulièrement le module réseau pouvant présenter des dommages. Signalez immédiatement tout dommage éventuel à votre installateur. Un ordinateur endommagé présente un danger !
- 

N'utilisez pas d'eau courante (détergent haute pression) pour nettoyer l'ordinateur. Le module réseau est étanche mais pas imperméable ! N'éteignez pas le module réseau lorsque les bâtiments sont vides, au risque de formation de condensât.
- 

Si vous souhaitez travailler avec les contrôleurs avec l'aide d'Internet, il est important de vous assurer que la connexion est sûre. Fancom ne peut être tenu responsable d'aucun dommage (consécutif) dû à un accès involontaire par un tiers.

### 3. WebLinkBox

Le WebLinkBox est une interface entre contrôleur et ordinateur PC. Les données du contrôleur sont échangées avec le PC. Le WebLinkBox est accessible par le biais du logiciel FarmManager et du navigateur Web. Cette notice vous aidera à travailler correctement avec le dispositif.

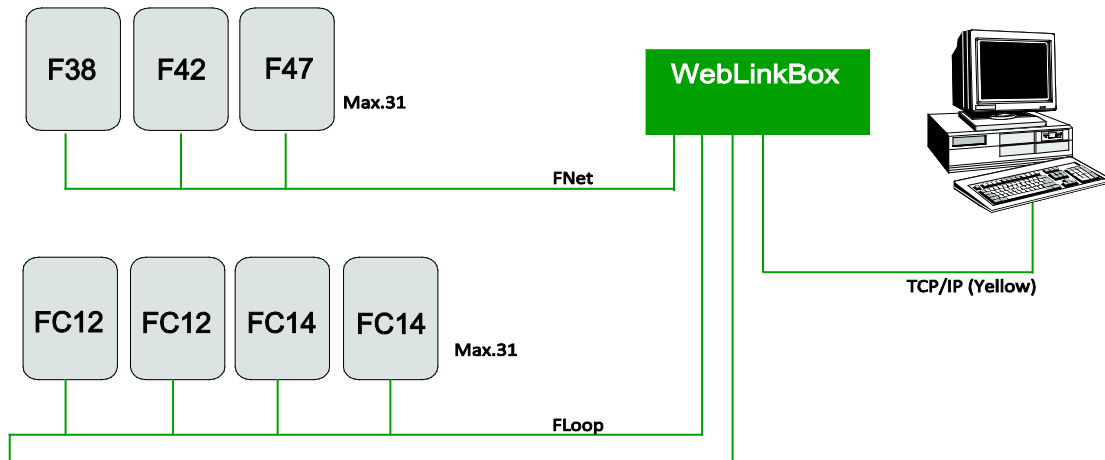

Figure 1: Connection scheme to connect the WebLinkBox directly to the PC.

### 4. Fonctions de base

#### 4.1 Connexion

Pour vous connecter au WebLinkBox sur navigateur Web, suivez ces étapes :



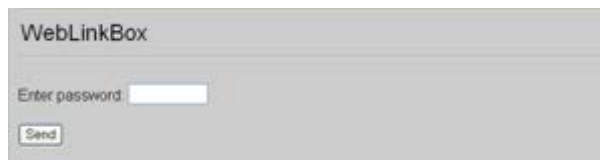

1. Démarrez le navigateur Web sur l'ordinateur PC.
2. Entrez l'adresse IP du WebLinkBox dans la barre d'adresses et cliquez sur *Enter*.

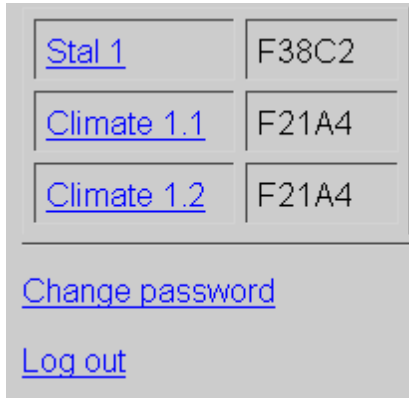

3. Entrez votre mot de passe. Le menu principal s'affiche :



- Cliquez sur le nom d'un ordinateur pour accéder à son panneau de configuration (voir page 5).
- Cliquez sur *Change password* pour modifier votre mot de passe (voir page 4).
- Cliquez sur *Log out* pour vous déconnecter (voir page 4).

	Après trois saisies incorrectes du mot de passe, le WebLinkBox sera temporairement bloqué (5 minutes). Le message suivant apparaît à l'écran : <b>System temporarily blocked</b> .
	Le mot de passe par défaut de l'utilisateur est <i>0000</i> .
	Si une autre personne est déjà connectée, le message suivant apparaît à l'écran : <b>Another session is currently active</b> . La connexion de plusieurs personnes à la fois est impossible.
	En cas de perte du mot de passe, contactez Fancom.

## 4.2 Modifier le mot de passe

Une fois connecté, cliquez sur *Change password* pour saisir un nouveau mot de passe. Saisissez deux fois le nouveau mot de passe, et cliquez sur *Send* pour le confirmer.

	Le mot de passe ne peut comporter plus de 5 caractères.
---	---

## 4.3 Déconnexion

Une fois connecté au menu principal, cliquez sur *Logout*.



Il est important de toujours se déconnecter !



Si vous avez oublié de vous déconnecter, vous ne pourrez vous reconnecter qu'après 5 minutes. Si l'utilisateur ne demande pas de nouvel écran pendant 5 minutes, le WebLinkBox se déconnecte automatiquement. L'utilisateur doit à présent se reconnecter.

## 5. Fonctionnement par navigateur Web

Selon le contrôleur, un certain menu apparaît. 2 types existants : Menu F2000 et menu 700/FC



Cf. manuel du contrôleur pour des instructions supplémentaires sur le fonctionnement du contrôleur F2000.

## 5.1 Fonctionnement du F2000

### Aperçu du panneau de configuration F2000

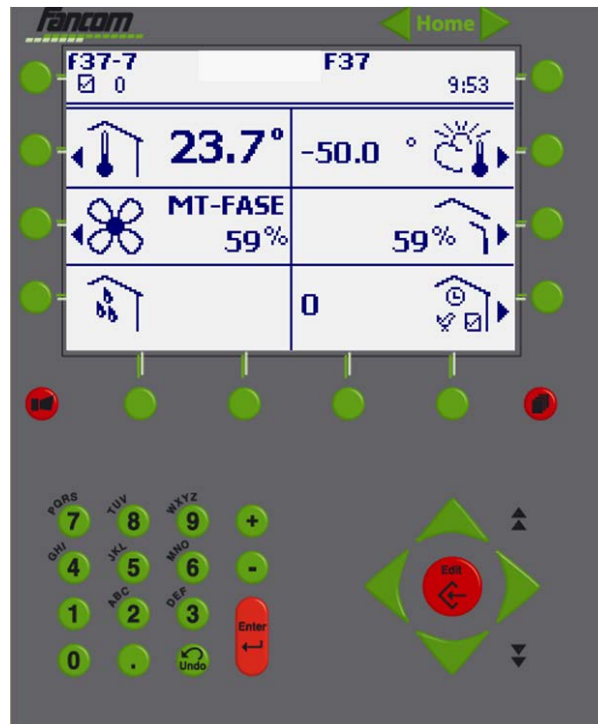

L'écran affiché ci-dessus représente la section utilisateur du contrôleur. Son fonctionnement est presque identique à celui du contrôleur.

Sur cet écran, l'utilisateur ne peut se servir des touches qu'avec la souris. Il est impossible de saisir des données sur clavier. À chaque clic de l'utilisateur sur une touche, une nouvelle page affiche la nouvelle situation. Cette page est automatiquement actualisée toutes les 30 secondes en l'absence d'un clic sur une touche (fonction dépendant du navigateur).

Les flèches *gauche/droite* et la touche *Home* en haut de l'écran ont été ajoutées aux touches du contrôleur. Ces fonctions peuvent être utilisées pour passer d'un contrôle/section à l'autre.

	<b>Home</b>
<b>Home</b>	Vers le contrôleur précédent (ou du même type si présent).
◀	Vers le contrôleur suivant (ou du même type si présent).
▶	Retour à la page principale.

## 5.2 Fonctionnement 700/FC

### Aperçu du panneau de configuration 700/FC

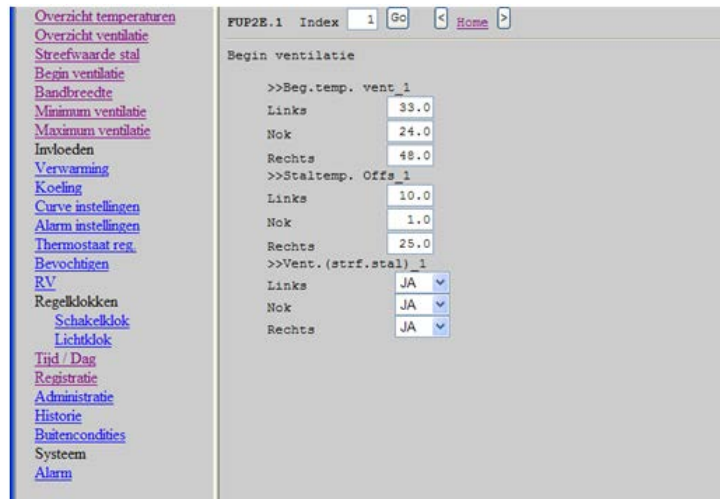





L'écran affiché ci-dessus représente la section utilisateur du contrôleur. Son fonctionnement est presque identique à celui du contrôleur.

Le volet de gauche affiche les menus et sous-menus du contrôleur. Par défaut, seuls les menus sont affichés. Certains d'entre eux comportent des sous-menus. Cliquez sur le menu en question pour en révéler le sous-menu. Le volet de droite affiche les données du (sous-)menu.

Sur cet écran, l'utilisateur peut se servir des touches avec la souris et le clavier. Vous pouvez confirmer les modifications en cliquant sur le bouton **Go** ou en appuyant sur **Enter**. À chaque clic de l'utilisateur sur une touche, une nouvelle page affiche la nouvelle situation.

Les pages ne sont pas actualisées automatiquement. Vous pouvez actualiser les données en cliquant sur le bouton **Go**. Les flèches *gauche/droite* et la touche **Home** en haut de l'écran ont été ajoutées aux touches du contrôleur. Ces fonctions peuvent être utilisées pour passer d'un contrôle/section à l'autre.

	
	Vers le contrôleur précédent (ou du même type si présent).
	Vers le contrôleur suivant (ou du même type si présent).
	Retour à la page principale.

## 6. Agir en cas d'erreur

Le WebLinkBox peut générer les rapports d'erreur suivants :

Erreur	Cause	Solution F2000/700 FC
Error: Application busy	Aucune interaction depuis plus de 5 minutes.	Appuyez sur <i>Home</i> pour vous reconnecter.
Error: System logged out	Aucune interaction depuis plus de 5 minutes.	Appuyez sur <i>Home</i> pour vous reconnecter.
Error: Communication with controller failed!	Communication avec un système 700 ou contrôleur FC absente ou défectueuse.	Réessayez de contacter le contrôleur. En cas d'échec, vérifiez les aspects suivants : <ol style="list-style-type: none"> <li>1. Le contrôleur est-il activé ?</li> <li>2. Le numéro d'ordinateur a-t-il changé ?</li> <li>3. Le câble est-il endommagé ?</li> <li>4. Le contrôleur a-t-il été mis à jour avec une nouvelle version logicielle ?</li> </ol>
Error: Control(s) or remote DD file not found	Communication avec un système 700 ou contrôleur FC absente ou défectueuse.	Réessayez de contacter le contrôleur. En cas d'échec, vérifiez les aspects suivants : <ol style="list-style-type: none"> <li>1. Le contrôleur est-il activé ?</li> <li>2. Le numéro d'ordinateur a-t-il changé ?</li> <li>3. Le câble est-il endommagé ?</li> <li>4. Le contrôleur a-t-il été mis à jour avec une nouvelle version logicielle ?</li> </ol>

## 7. Annexe 1 : Aperçu tableau WebLinkBox

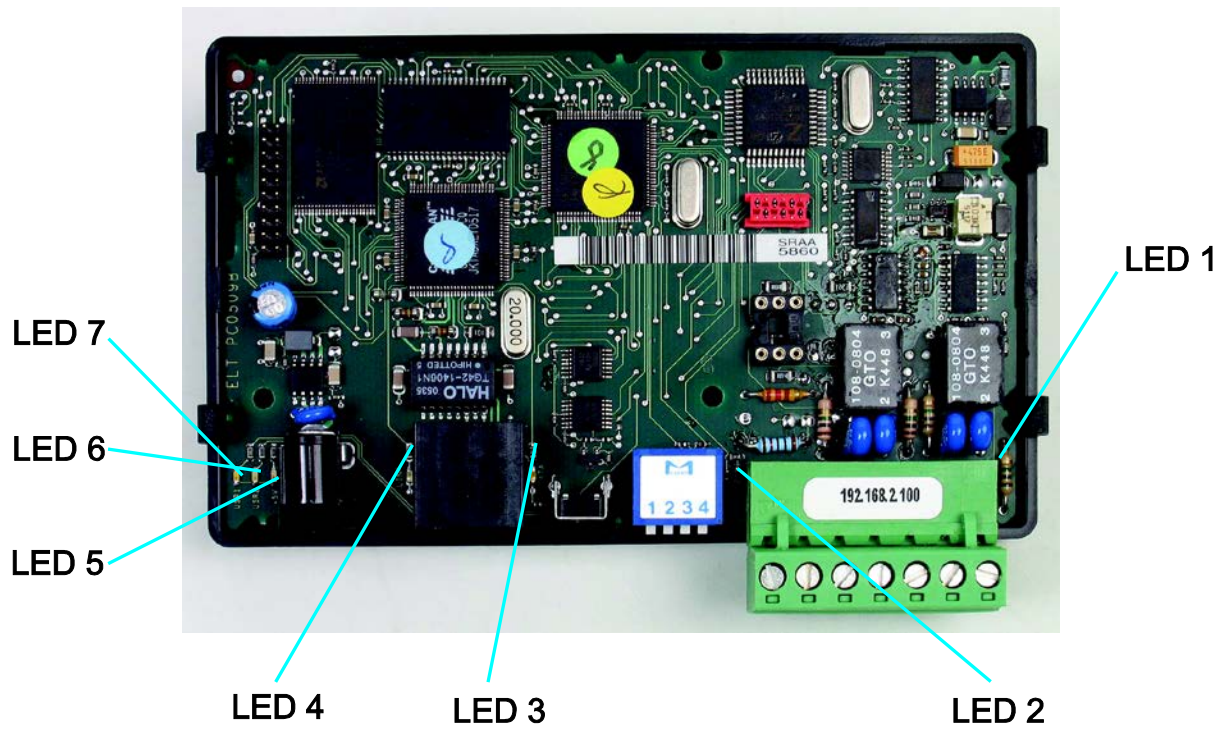

Composant	Description	Couleur
DEL 1	Transmission FNet	Rouge
DEL 2	Réseau E/S ou boucle actuelle	Rouge
DEL 3	Ethernet actif	Jaune
DEL 4	Lien Ethernet	Vert
DEL 5	Tension d'alimentation présente	Rouge
DEL 6	Activer DEL	Vert
DEL 7	Communication UDP	Jaune

N.B.: La versión auténtica y original de este manual es la versión en lengua inglesa producida por Fancom B.V. o alguna de sus filiales (llamadas de ahora en adelante Fancom). Las modificaciones introducidas en este manual por terceros no han sido comprobadas ni aprobadas por Fancom. Fancom realiza modificaciones para incluir traducciones a idiomas distintos al inglés e introducir y/o eliminar texto o ilustraciones del contenido original. Fancom no se hará responsable de los daños, lesiones, reclamaciones de garantía y otras reclamaciones relacionadas con este tipo de modificaciones, siempre que éstas resulten en un contenido que difiera de la versión original inglesa de este manual producido por Fancom. Para obtener la información más reciente sobre la instalación y el funcionamiento del producto, póngase en contacto con el departamento de servicio de atención al cliente y/o el departamento de servicio técnico de la empresa de Fancom en cuestión. Pese al cuidado ejercido a la hora de compilar este manual, si detecta algún error, informe de ello a Fancom B.V. por escrito. Fancom B.V., Postbus 7131, 5980 AC Panningen (the Netherlands).

Copyright © 2014 Fancom B.V.

Panningen (the Netherlands)

Reservados todos los derechos. Queda terminantemente prohibido copiar, distribuir o traducir a otros idiomas, de forma total o parcial el contenido de este manual, sin el permiso previo por escrito de Fancom. Fancom se reserva el derecho a modificar este manual sin aviso previo. Fancom no puede ofrecer ninguna garantía, ya sea de forma implícita o explícita, por este manual. El usuario asume todos los riesgos.

Este manual se ha elaborado con el mayor cuidado. No obstante, si observa algún error, informe a Fancom B.V.

**Núm. art. 5911788**

**ES140401**

## Tabla de contenidos

<b>1.</b>	<b>Introducción general .....</b>	<b>1</b>
1.1	Documentación con el ordenador de control .....	1
1.2	Cómo utilizar este manual .....	1
1.3	Soporte técnico de Fancom.....	2
1.4	F-Central FarmManager™ .....	2
<b>2.</b>	<b>Instrucciones de seguridad y advertencias.....</b>	<b>2</b>
<b>3.</b>	<b>WebLinkBox .....</b>	<b>3</b>
<b>4.</b>	<b>Funciones básicas.....</b>	<b>3</b>
4.1	Inicio de sesión.....	3
4.2	Cambiar la contraseña .....	4
4.3	Cerrar sesión.....	5
<b>5.</b>	<b>Operación a través de un navegador web .....</b>	<b>5</b>
5.1	Funcionamiento F2000.....	6
5.2	Funcionamiento 700 / FC .....	7
<b>6.</b>	<b>Tratamiento de errores .....</b>	<b>8</b>
<b>7.</b>	<b>Apéndice 1: Vista general de tarjeta WebLinkBox.....</b>	<b>9</b>

# 1. Introducción general

Este manual se ha elaborado con el mayor cuidado. No obstante, si observa algún error, informe a Fancom B.V.

## 1.1 Documentación con el ordenador de control

La documentación consta de los siguientes manuales:

- Manual de usuario  
El manual del usuario está diseñado para el usuario final. Este manual proporciona información acerca de cómo trabajar con la WebLinkBox después de la instalación.
- Manual de instalador  
El manual del instalador está destinado a instaladores. Este manual proporciona información acerca de la conexión y configuración de la WebLinkBox.

Mantenga siempre este manual cerca de la WebLinkBox.

## 1.2 Cómo utilizar este manual

En este manual se utilizan los siguientes símbolos:



Consejos y sugerencias.



Nota que ofrece recomendaciones e información adicional.



Advertencia que indica daño al producto si no sigue los procedimientos cuidadosamente.



Advertencia que indica peligro para las personas o animales.



Peligro de descarga eléctrica. Peligro para seres humanos y animales.



Ejemplo de una aplicación práctica de la funcionalidad descrita.



Ejemplo de cálculo.



Describe la combinación de teclas para llegar a una pantalla concreta.

### Decimales

El ordenador de control y este manual utilizan un punto decimal en los valores. Por ejemplo: un peso se muestra como 1.5 kg (no como 1,5 kg).

## 1.3 Soporte técnico de Fancom

En caso de necesitar información o tener alguna duda, póngase en contacto con el Centro local de ventas y servicios de Fancom.

## 1.4 F-Central FarmManager™

Prácticamente todo el equipo de Fancom se puede controlar y gestionar desde una ubicación central. Para ello, es necesario el paquete de software F-Central FarmManager y un módulo de comunicación. Las pantallas de los ordenadores de control también se pueden utilizar en el software F-Central FarmManager. Esto significa que puede empezar a trabajar inmediatamente.

## 2. Instrucciones de seguridad y advertencias

Lea atentamente las instrucciones de seguridad, las regulaciones y las condiciones antes de instalar y/o utilizar el sistema. La instalación del dispositivo y las operaciones de reparación de errores de funcionamiento deben ser efectuadas únicamente por instaladores autorizados, conforme a la normativa vigente. La garantía no se aplica si este producto se ha instalado en una caja de conmutación de cualquier forma diferente a la indicada por Fancom.



El módulo de red es una pieza del aparato electrónico. Siempre existe un riesgo de que ocurra un mal funcionamiento. Fancom ha hecho todos los esfuerzos para asegurar que se emite una alarma en el caso de emergencia. Desafortunadamente, no es posible garantizarlo al 100% ya que Fancom no puede controlar todas las situaciones que puedan producirse. Fancom se hace responsable de daños originados por ajustes indebidos y/o el no funcionamiento o funcionamiento parcial de la instalación. Compruebe si su instalador ha incorporado la salida de emergencia de cada ordenador de control en un circuito de emergencia independiente.



Compruebe regularmente que el módulo de red no presenta daños. En caso de producirse daños, avise inmediatamente a su instalador. ¡Un ordenador de control dañado no es seguro!



No utilice agua corriente (por ejemplo: mangueras de agua a presión), para limpiar el ordenador de control. El módulo de red es resistente al agua, ¡pero no impermeable! No desconecte el módulo de red cuando no haya nadie en casa, de lo contrario existe el riesgo de que se forme condensación en el módulo de red.



Si va a utilizar Internet para operar los controladores, es importante asegurarse de que la conexión es segura. Fancom no se hace responsable de ningún daño causado por el acceso involuntario de terceros.

### 3. WebLinkBox

La WebLinkBox es una interfaz entre el controlador y el ordenador personal. Los datos de controlador se intercambian con el ordenador personal. A la WebLinkBox se puede acceder a través del software FarmManager, así como de un navegador web. Este manual le ayudará a trabajar con el dispositivo correctamente.

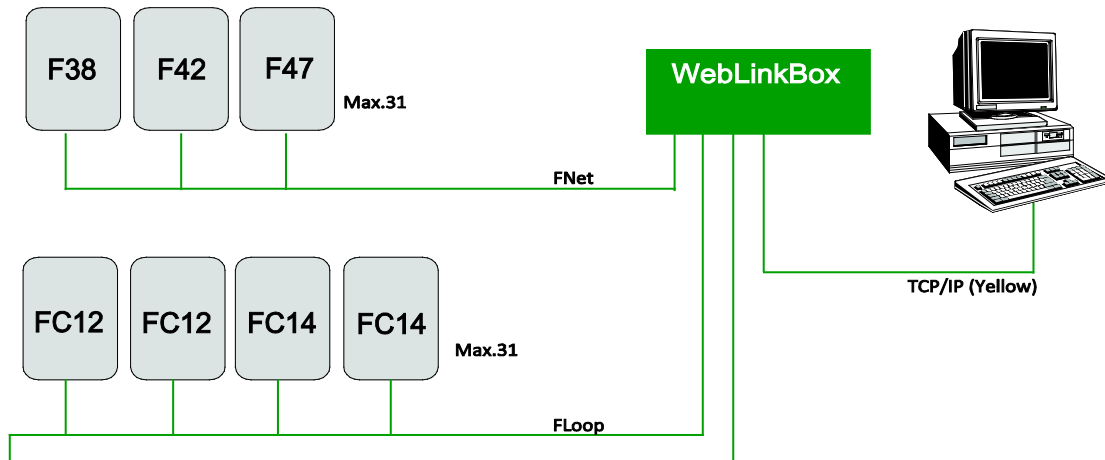

Figure 1: Connection scheme to connect the WebLinkBox directly to the PC.

### 4. Funciones básicas

#### 4.1 Inicio de sesión

Para iniciar la sesión en la WebLinkBox a través de un navegador web siga los siguientes pasos:



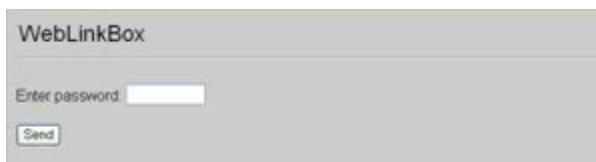

1. Inicie un navegador web en el ordenador personal.
2. Introduzca la dirección IP de la WebLinkBox en la barra de direcciones y haga clic en *Enter*.

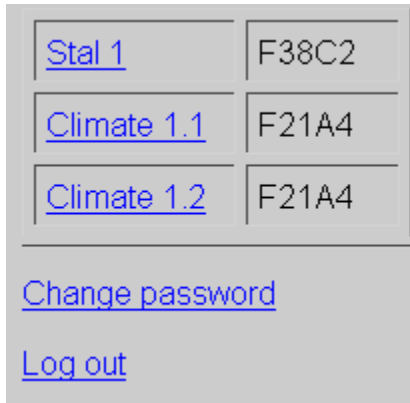

3. Inicie sesión con su contraseña. Aparecerá el menú principal:



- Haga clic en un nombre de ordenador de control para ir al panel de control de ese ordenador de control (consulte página 5).
- Haga clic en *Change password* para cambiar la contraseña (consulte página 4).
- Haga clic en *Log out* para cerrar la sesión (consulte página 4).

	Si se introduce una contraseña incorrecta tres veces la WebLinkBox será bloqueada temporalmente (5 minutos). En la pantalla aparecerá el siguiente mensaje: <b>System temporarily blocked</b> .
	La contraseña del usuario estándar es <i>0000</i> .
	Si alguien ya ha iniciado sesión, aparecerá en la pantalla el siguiente mensaje: <b>Another session is currently active</b> . No es posible iniciar sesión con más de una persona.
	Por favor, póngase en contacto con Fancom si ha perdido su contraseña.

## 4.2 Cambiar la contraseña

Después de iniciar sesión haga clic en *Change password* para introducir una nueva contraseña. Introduzca la nueva contraseña dos veces y haga clic en *Send* para confirmar la contraseña.

	La contraseña tiene un máximo de 5 caracteres.
---	--

### 4.3 Cerrar sesión

Cuando está conectado, vaya al menú principal y haga clic en *Logout*.



¡Es importante cerrar siempre la sesión!



Si se olvida de cerrar la sesión, solo será posible iniciar la sesión después de 5 minutos. Si el usuario no solicita una nueva pantalla durante 5 minutos, la WebLinkBox cerrará automáticamente la sesión. En ese caso el usuario deberá iniciar sesión de nuevo.

## 5. Operación a través de un navegador web

Dependiendo del controlador aparecerá un determinado menú. Existen 2 tipos: F2000 menú y menú 700/FC.



Las instrucciones adicionales sobre cómo utilizar el controlador F2000 se describen en el manual de controlador.

## 5.1 Funcionamiento F2000

### Información general sobre el funcionamiento del panel F2000

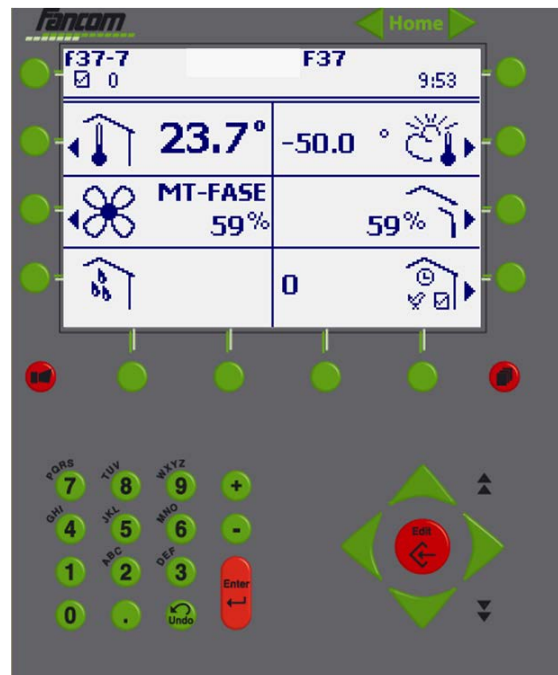

La pantalla que aparece arriba muestra la sección de usuario del controlador. El funcionamiento es prácticamente idéntico al del controlador.

En esta pantalla el usuario sólo puede usar las teclas con el ratón. No se pueden introducir datos con el teclado. Cada vez que el usuario hace clic en una tecla, aparece una nueva página que muestra el cambio de situación. La página se actualizará automáticamente cada 30 segundos si no se ha pulsado la tecla (esta función depende del navegador).

Las flechas *izquierda/derecha* y la tecla *Home* en la parte superior de la pantalla se han añadido a las teclas del controlador. Estas funciones se pueden utilizar para cambiar entre controles y secciones.

	<b>Home</b>
<b>Home</b>	Navegue hasta el controlador anterior (del mismo tipo, si está presente).
◀	Navegue hasta el siguiente controlador (del mismo tipo, si está presente).
▶	Vuelva a la página principal.

## 5.2 Funcionamiento 700 / FC

### Descripción de panel de funcionamiento 700 / FC

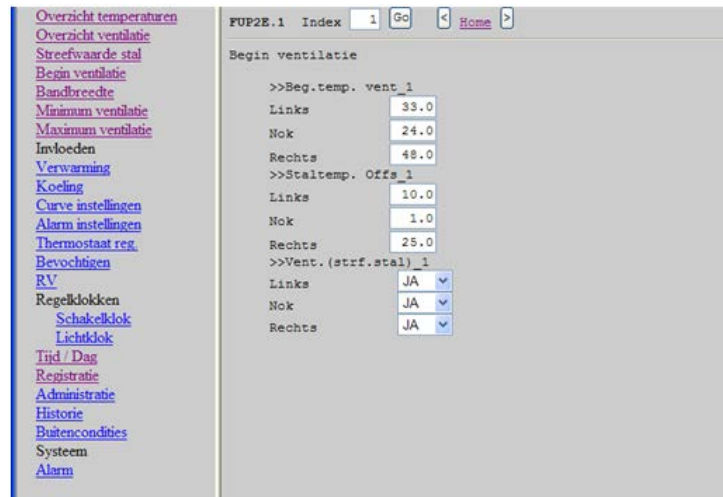





La pantalla que aparece arriba muestra la sección de usuario del controlador. El funcionamiento es prácticamente idéntico al del controlador.

El marco de la izquierda muestra los menús y submenús del controlador. Por defecto se muestran los menús. Algunos menús contienen submenús. Haga clic en el menú para desplegar el submenú. El marco de la derecha muestra los datos del (sub)menú.

En esta pantalla el usuario puede utilizar las teclas con el ratón y el teclado. Los cambios se pueden confirmar haciendo clic en el botón **Go** o presionando **Enter**. Cada vez que el usuario hace clic en una tecla, aparece una nueva página que muestra el cambio de situación.

Las páginas no se actualizarán automáticamente. Puede actualizar los datos haciendo clic en el botón **Go**. Las flechas **izquierda/derecha** y la tecla **Home** en la parte superior de la pantalla se han añadido a las teclas del controlador. Estas funciones se pueden utilizar para cambiar entre controles y secciones.

	
	Navegue hasta el controlador anterior (del mismo tipo, si está presente).
	Navegue hasta el siguiente controlador (del mismo tipo, si está presente).
	Vuelva a la página principal.

## 6. Tratamiento de errores

La WebLinkBox tiene los informes de errores siguientes:

Error	Causa	Solution F2000 / 700 FC
Error: Application busy	No ha habido ninguna interacción durante más de 5 minutos.	Pulse <i>Home</i> para iniciar sesión de nuevo.
Error: System logged out	No ha habido ninguna interacción durante más de 5 minutos.	Pulse <i>Home</i> para iniciar sesión de nuevo.
Error: Communication with controller failed!	No hay comunicación, o la comunicación es defectuosa, con un sistema 700 o el controlador FC.	Trate de ponerse en contacto con el controlador de nuevo. Si esto no funciona verifique lo siguiente: <ol style="list-style-type: none"> <li>1. ¿Está el controlador está encendido?</li> <li>2. ¿Se ha modificado el número de ordenador?</li> <li>3. ¿Está el cable dañado?</li> <li>4. ¿Se ha actualizado el controlador con una nueva versión del software?</li> </ol>
Error: Control(s) or remote DD file not found	No hay comunicación, o la comunicación es defectuosa, con un sistema 700 o el controlador FC.	Trate de ponerse en contacto con el controlador de nuevo. Si esto no funciona verifique lo siguiente: <ol style="list-style-type: none"> <li>1. ¿Está el controlador está encendido?</li> <li>2. ¿Se ha modificado el número de ordenador?</li> <li>3. ¿Está el cable dañado?</li> <li>4. ¿Se ha actualizado el controlador con una nueva versión del software?</li> </ol>

## 7. Apéndice 1: Vista general de tarjeta WebLinkBox

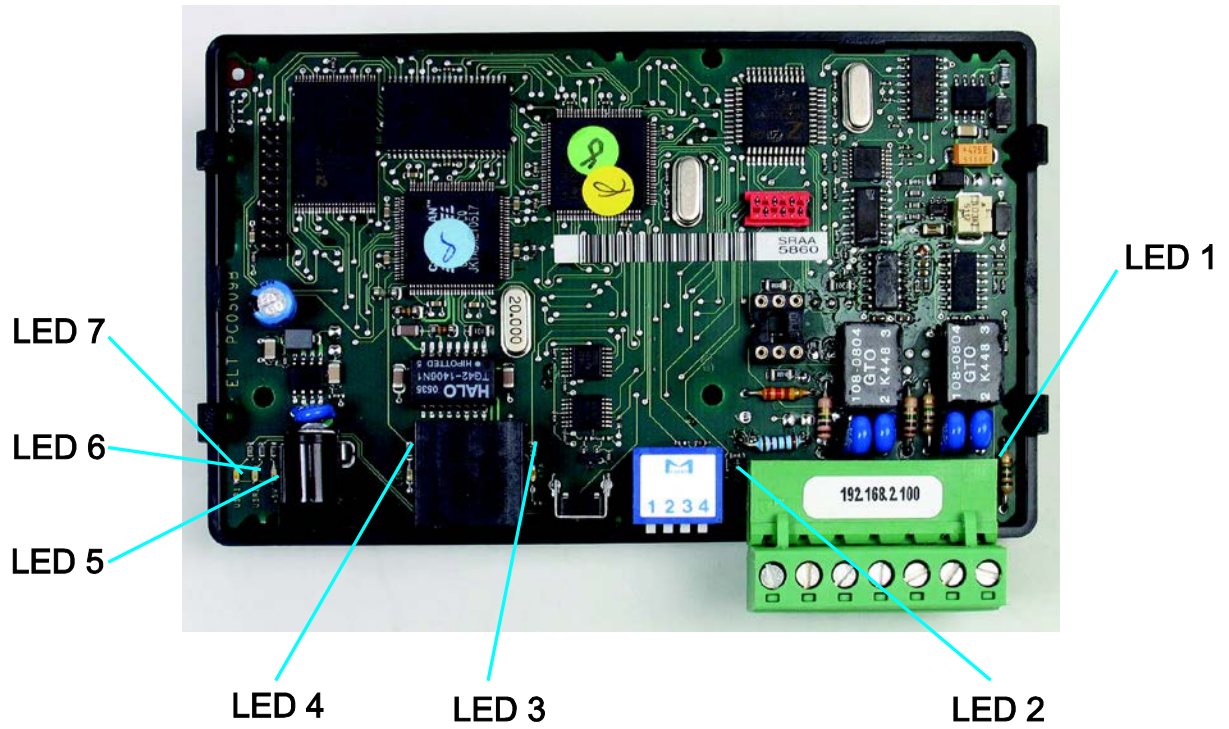

Componente	Descripción	Color
LED 1	FNet Transmit	Rojo
LED 2	Red IO o bucle de corriente	Rojo
LED 3	Ethernet activo	Amarillo
LED 4	Enlace Ethernet	Verde
LED 5	Voltaje de suministro presente	Rojo
LED 6	LED en funcionamiento	Verde
LED 7	Comunicación UDP	Amarillo

Примечание. Исходной и подлинной версией настоящего руководства является его версия на английском языке, выпущенная фирмой Fancom B.V. или одной из ее дочерних компаний (далее в настоящем документе — Fancom). Изменения, вносимые в настоящее руководство третьими лицами, не проверяются и не утверждаются компанией Fancom. К числу изменений, внесенных компанией Fancom, относятся переводы настоящего руководства на языки, отличные от английского, а также обновление исходного содержания документа путем добавления и удаления текста и рисунков. Fancom не несет ответственности за какой-либо ущерб или вред, не принимает претензий по гарантийным обязательствам или иных претензий, связанных с подобными изменениями, если они повлекли за собой отклонение содержимого документа от текста его исходной англоязычной версии, выпущенной компанией Fancom. За актуальной информацией об установке и эксплуатации изделия обращайтесь в отделы обслуживания клиентов и технического обслуживания компании Fancom. Если несмотря на приложенные при составлении этого руководства усилия вы обнаружите в нем какие-либо ошибки, сообщите об этом в компанию Fancom B.V. в письменном виде. Fancom B.V., а/я 7131, 5980 AC Panningen (Netherlands — Нидерланды).

© 2014 Fancom B.V.

Panningen (Netherlands — Нидерланды)

Все права защищены. Копирование, распространение или перевод содержимого настоящего документа на другие языки, как полностью, так и частично, допускается только с предварительного письменного согласия компании Fancom. Fancom сохраняет право вносить в руководство изменения без уведомления. Fancom не дает в отношении настоящего документа никаких явных или подразумеваемых гарантий. Все связанные с ним риски возлагаются на пользователя.

Точности и достоверности этого руководства было уделено максимальное внимание. Если вы все же обнаружите в нем ошибку, сообщите об этом в Fancom B.V..

**Арт. 5911788**

**RU140401**

## Содержание

<b>1.</b>	<b>Введение .....</b>	<b>1</b>
1.1	Документация, поставляемая с раздаточным компьютером .....	1
1.2	Принципы работы с этим руководством .....	1
1.3	Справочная служба Fansom .....	2
1.4	F-Central FarmManager™ .....	2
<b>2.</b>	<b>Инструкции и предупреждения по технике безопасности.....</b>	<b>2</b>
<b>3.</b>	<b>WebLinkBox .....</b>	<b>3</b>
<b>4.</b>	<b>Основные функции.....</b>	<b>3</b>
4.1	Вход в систему.....	3
4.2	Изменение пароля.....	4
4.3	Выход .....	5
<b>5.</b>	<b>Работа с использованием веб-браузера .....</b>	<b>5</b>
5.1	Эксплуатация F2000.....	6
5.2	Эксплуатация 700 / FC .....	7
<b>6.</b>	<b>Обработка ошибок .....</b>	<b>8</b>
<b>7.</b>	<b>Приложение 1: Плата WebLinkBox (вид сверху).....</b>	<b>9</b>

# 1. Введение

Точности и достоверности этого руководства было уделено максимальное внимание. Если вы все же обнаружите ошибку, сообщите об этом в Fancom B.V..

## 1.1 Документация, поставляемая с раздаточным компьютером

Документация включает следующие руководства:

- **Руководство пользователя**  
Руководство пользователя предназначено для конечного пользователя. Данное руководство описывает использование WebLinkBox после установки.
- **Руководство монтажника**  
Руководство монтажника предназначено для монтажников. В данном руководстве содержится информация о подключении и настройке WebLinkBox.

Храните данное руководство вблизи WebLinkBox.

## 1.2 Принципы работы с этим руководством

В этом руководстве используются перечисленные ниже обозначения.



Советы и рекомендации.



Примечание с рекомендациями и дополнительной информацией.



Предупреждение о возможности повреждения изделия в случае несоблюдения инструкций.



Предупреждение об опасности для людей или животных.



Опасность поражения электрическим током. Опасность для людей и животных.



Пример реального применения описываемой функции.



Пример расчета.



Описывает сочетания клавиш, которые позволяют перейти к тому или иному экрану.

### Дробные значения

В контроллере и в настоящем руководстве в дробных значениях используется десятичная точка. Например, вес задается как 1.5 кг, а не 1,5 кг.

### 1.3 Справочная служба Fancom

По всем вопросам и за помощью обращайтесь в региональный центр продаж и обслуживания Fancom.

### 1.4 F-Central FarmManager™

Практически всем оборудованием Fancom можно централизованно управлять из одного места. Для этого необходим программный пакет F-Central FarmManager и модуль обмена данными. Экраны интерфейса контроллеров также используются в пакете F-Central FarmManager. Это означает, что вы можете сразу же приступить к работе.

## 2. Инструкции и предупреждения по технике безопасности

До начала установки и/или использования системы внимательно прочтите инструкции, указания и требования по технике безопасности. Установка устройства и устранение неисправностей должны производиться авторизованным монтажником в соответствии с действующими постановлениями. Гарантия не распространяется, если данный продукт встроен в распределительную коробку иным способом, отличным от указанного Fancom.



Сетевой модуль является частью электронного оборудования. Всегда существует риск неисправности. Fancom приняла все меры для обеспечения того, чтобы в случае аварии было подано оповещение. К сожалению, 100% гарантию обеспечить невозможно, так как не все обстоятельства находятся под контролем Fancom. Компания Fancom не несет ответственности за какой-либо ущерб, понесенный вследствие неправильных настроек и/или вследствие полного или частичного прекращения работы всей установки. Уточните у монтажника, подключены ли выходы системы оповещения каждого компьютера к отдельной цепи системы оповещения.



Регулярно проверяйте сетевой модуль с целью выявления повреждений. Обо всех повреждениях немедленно сообщайте монтажнику. Опасно использовать поврежденный управляющий компьютер!



Не используйте проточную воду (очистители высокого давления) для очистки управляющего компьютера. Сетевой модуль защищен от попадания воды, однако не герметичен! Не отключайте сетевой модуль в неиспользуемых помещениях; в противном случае существует риск образования конденсата в сетевом модуле.

 Если предполагается использование сети Интернет для управления контроллерами, важно обеспечить безопасность подключения. Fancom не несет ответственности за любые (косвенные) убытки, вызванные несанкционированным доступом третьих лиц.

### 3. WebLinkBox

WebLinkBox является интерфейсом между контроллером и ПК. Выполняется обмен данными между контроллером и ПК. Доступ к WebLinkBox может выполняться с помощью программного обеспечения FarmManager или веб-браузера. Данное руководство предназначено для обеспечения правильного использования устройства.

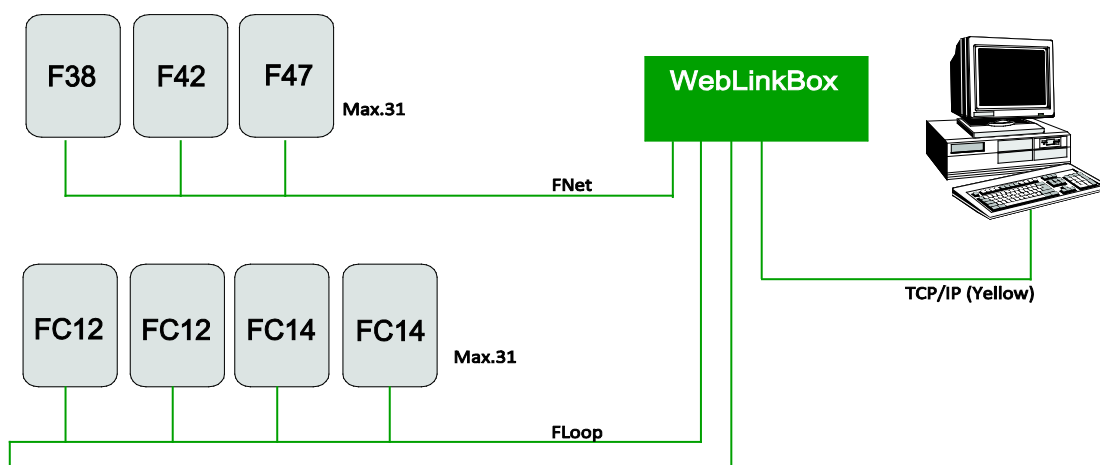

Figure 1: Connection scheme to connect the WebLinkBox directly to the PC.

## 4. Основные функции

### 4.1 Вход в систему

Для входа в систему WebLinkBox через веб-браузер выполните следующие шаги:

1. На ПК запустите веб-браузер.
2. В строке адреса введите IP-адрес WebLinkBox и щелкните **Ввод**:

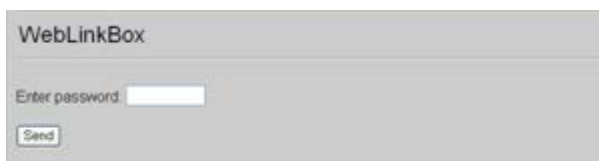

3. Для входа укажите свой пароль. Отображается главное меню:

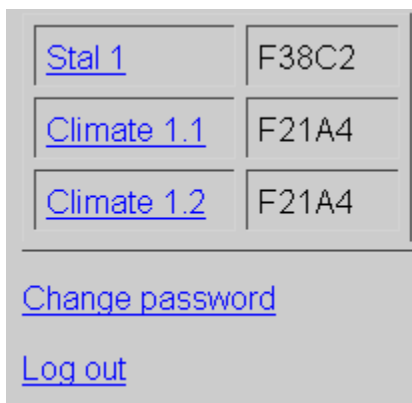

- Щелкните имя управляющего компьютера, чтобы перейти к его панели управления (см. здесь страница 5).
- Щелкните *Изменить пароль* для изменения пароля (см. здесь страница 4).
- Щелкните *Выход* для выхода из системы (см. здесь страница 4).

	Если пароль был неправильно введен три раза, устройство WebLinkBox будет временно заблокировано (на 5 минут). На дисплее отображается следующее сообщение: <b>Система временно заблокирована.</b>
	Стандартным паролем пользователя является <i>0000</i> .
	Если вход в систему уже выполнен другим пользователем, на экране отображается следующее сообщение: <b>В настоящее время открыт другой сеанс.</b> В определенный момент времени в системе может находиться только один пользователь.
	При утрате пароля обратитесь в Fancom.

## 4.2 Изменение пароля

После входа в систему щелкните *Изменить пароль* для ввода нового пароля. Дважды введите новый пароль и нажмите *Отправить* для подтверждения пароля.

	В пароле должно содержаться не более 5 символов.
---	--

## 4.3 Выход

Находясь в системе, перейдите к главной странице и нажмите кнопку *Выход*.



Не забывайте выполнять выход из системы!



В противном случае повторный вход в систему возможен только через 5 минут. Если пользователь не запрашивает новый экран в течение 5 минут, будет выполнен автоматический выход из системы WebLinkBox. Пользователь должен повторно выполнить вход в систему.

## 5. Работа с использованием веб-браузера

Отображаемое меню зависит от типа контроллера. Имеется 2 типа: меню F2000 и меню 700 / FC.



Дополнительные инструкции по использованию контроллера F2000 приведены в руководстве по контроллеру.

## 5.1 Эксплуатация F2000

### Панель управления F2000 (вид сверху)

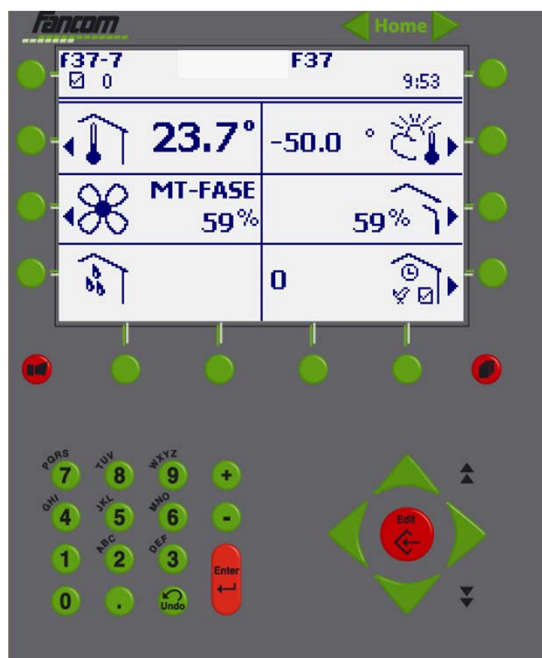

На приведенном выше экране отображен пользовательский раздел контроллера. Принцип работы контроллеров практически идентичен.

На данном экране пользователь может только с помощью мыши задействовать кнопки интерфейса. Невозможно ввести данные с помощью клавиатуры. После каждого нажатия кнопки интерфейса страница обновляется для отображения изменений. Если пользователь не осуществляет действий с элементами интерфейса, страница обновляется автоматически каждые 30 секунд (данная функция зависит от типа браузера).

К кнопкам контроллера были добавлены стрелки *влево/вправо* и кнопка *Главная*. Данные функции могут использоваться для навигации по контроллерам и разделам.

	<b>Home</b>
<b>Home</b>	Перейдите к предыдущему контроллеру (того же типа, при наличии).
◀	Перейдите к следующему контроллеру (того же типа, при наличии).
▶	Вернитесь на главную страницу.

## 5.2 Эксплуатация 700 / FC

### Панель управления 700 / FC (вид сверху)

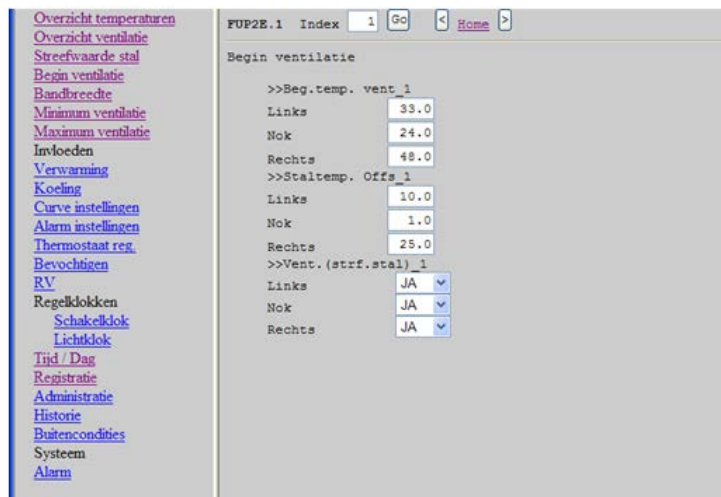

На приведенном выше экране отображен пользовательский раздел контроллера. Принцип работы контроллеров практически идентичен.

В рамке слева приведены меню и подменю контроллера. Отображаются стандартные меню. В некоторых меню имеются подменю. Щелкните меню, чтобы отобразить его подменю. В рамке справа приведены данные подменю.

На данном экране пользователь может с помощью мыши и клавиатуры задействовать кнопки интерфейса. Подтверждение изменений производится с помощью кнопки **Выполнить** или по нажатию клавиши **Ввод**. После каждого нажатия кнопки интерфейса страница обновляется для отображения изменений.

Автоматическое обновление страниц не производится. Обновление данных производится с помощью кнопки **Выполнить**. К кнопкам контроллера были добавлены стрелки **влево/вправо** и кнопка **Главная**. Данные функции могут использоваться для навигации по контроллерам и разделам.

	Перейдите к предыдущему контроллеру (того же типа, при наличии).
	Перейдите к следующему контроллеру (того же типа, при наличии).
	Вернитесь на главную страницу.

## 6. Обработка ошибок

Имеются следующие сообщения об ошибках в WebLinkBox:

Ошибка	Причина	Решение F2000 / 700 FC
Ошибка: Приложение занято	Бездействие в течение более чем 5 минут.	Для повторного входа нажмите <i>Главная</i> .
Ошибка: Выполнен выход из системы	Бездействие в течение более чем 5 минут.	Для повторного входа нажмите <i>Главная</i> .
Ошибка: Обмен данными с контроллером не удался!	Произошел сбой или отсутствует обмен данными с системой 700 или контроллером FC.	<p>Попробуйте обратиться к контроллеру повторно. Если не удалось устранить ошибку, проверьте следующее:</p> <ol style="list-style-type: none"> <li>1. Контроллер включен?</li> <li>2. Изменился номер компьютера?</li> <li>3. Поврежден кабель?</li> <li>4. Обновлено программное обеспечение контроллера?</li> </ol>
Ошибка: Не найдены контроллеры или удаленный файл DD	Произошел сбой или отсутствует обмен данными с системой 700 или контроллером FC.	<p>Попробуйте обратиться к контроллеру повторно. Если не удалось устранить ошибку, проверьте следующее:</p> <ol style="list-style-type: none"> <li>1. Контроллер включен?</li> <li>2. Изменился номер компьютера?</li> <li>3. Поврежден кабель?</li> <li>4. Обновлено программное обеспечение контроллера?</li> </ol>

## 7. Приложение 1: Плата WebLinkBox (вид сверху)

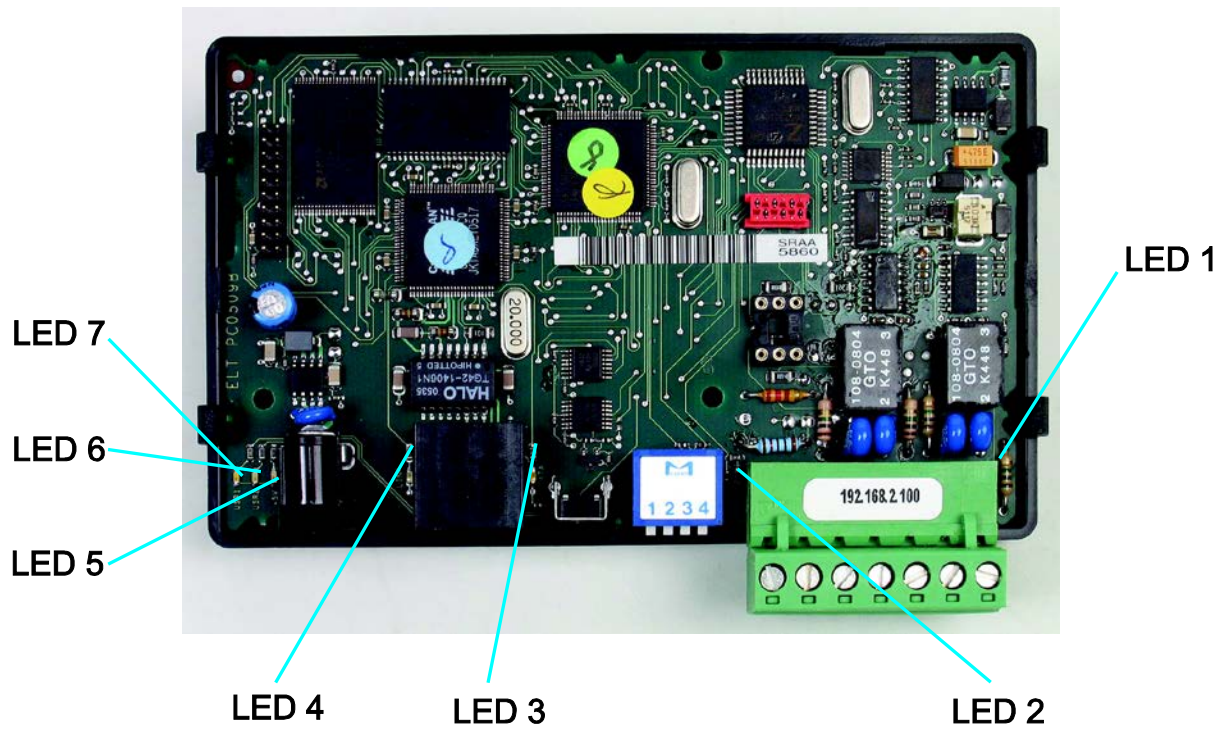

Компонент	Описание	Цвет
Светодиод 1	Передача FNet	Красный
Светодиод 2	Ввод/вывод или кольцевая сеть	Красный
Светодиод 3	Подключение Ethernet активно	Желтый
Светодиод 4	Канал Ethernet	Зеленый
Светодиод 5	Имеется питание	Красный
Светодиод 6	Светодиод работы	Зеленый
Светодиод 7	Обмен данными UDP	Желтый