

A PERIcooler egy sokoldalú hűtő berendezés, amely hatékonyan és gazdaságosan képes nagy mennyiségű levegőt lehűteni. Lehetőség van a termék használatára rögzített, illetve mobil konfigurációban is, ideiglenes alkalmazás esetén. A PERIcooler kerete rendkívül strapabíró acélból készül, cink / alumínium / magnézium bevonattal a maximális korrózióállóság érdekében. A hűtőbetétek könnyen eltávolíthatók annak érdekében, hogy a gép egyszerűen karbantartható és tisztítható legyen. A víztartály nagy kapacitása (335 liter) hosszantartó, folyamatos működést tesz lehetővé.

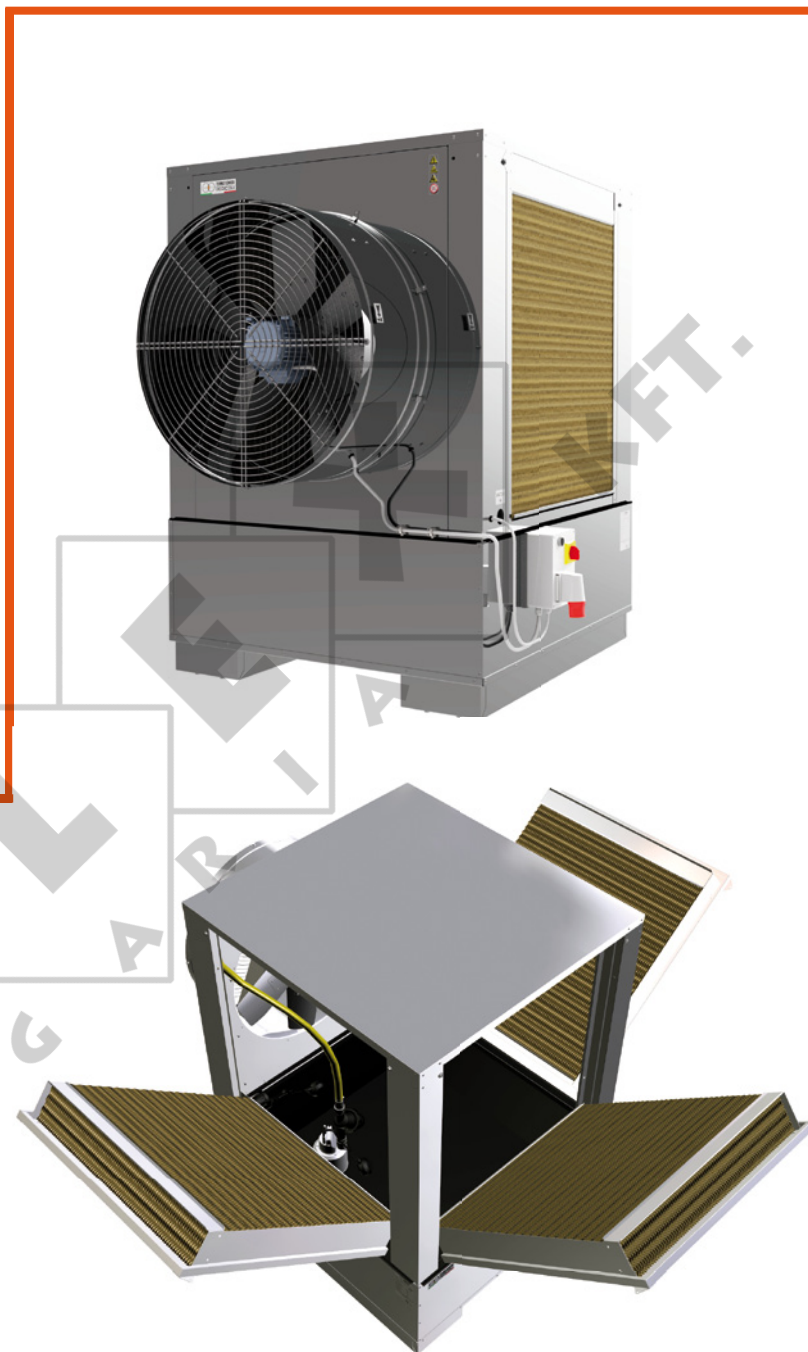

SK készlet (opcionális)
biztonsági háló
propellerhez, kerek
levegő diffúzor kimenet
előre beállítva polietilén
vezeték beépítéséhez

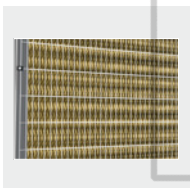

NT3 készlet (opcionális)
biztonsági háló mindhárom
panelhoz



CXF-PC 31 - Elektronikai panel (opcionális)

- Motor biztonsági mágnescapcsoló
- Beépített bemenet inverterrel
- Manuális kapcsoló a víztartály ürítéséhez
- A gép hőmérsékletszenzor és páraszenzor segítségével is működik



WSK készlet (opcionális)
Kerekek a mozgathoz



TAP (opcionális)
fedél a panelekhez

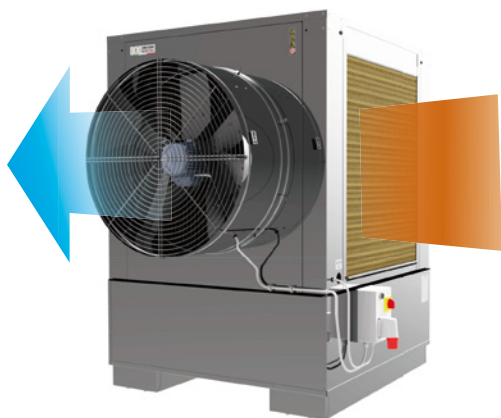

		Külső relatív páratartalom (%)									
		15	20	25	30	35	40	45	50	55	
Külső hőmérséklet °C	Hőmérséklet C/ Párat. % gép kivezetésénél / vízfogyasztás / működési idő										
	30	16.8°C	17.8°C	18.8°C	19.7°C	20.7°C	21.5°C	22.4°C	23.2°C	24°C	
77.4%		79.6%	81.7%	83.6%	85.3%	86.9%	88.4%	89.8%	91.1%		
35	20°C	21.2°C	22.3°C	23.5°C	24.6°C	25.6°C	26.5°C	27.4°C	28.3°C		
	76.6%	79%	82.1%	83.3%	85.1%	86.8%	88.3%	89.7%	91.1%		
40	23.2°C	24.7°C	26°C	27.3°C	28.5°C	29.6°C	30.7°C	31.7°C	32.7°C		
	75.9%	78.1%	80.9%	83%	84.9%	86.6%	88.2%	89.6%	91%		
45	26.5°C	28.1°C	29.7°C	31.1°C	32.4°C	33.7°C	34.9°C	36°C	37.1°C		
	75.7%	78.1%	80.5%	82.7%	84.7%	86.5%	88.1%	89.6%	91%		
50	29.7°C	31.6°C	33.3°C	34.9°C	36.4°C	37.8°C	39.2°C	40.4°C	41.6°C		
	74.7%	77.7%	80.3%	82.5%	84.6%	86.4%	88%	89.5%	90.9%		

Méretek és töltési lehetőségek

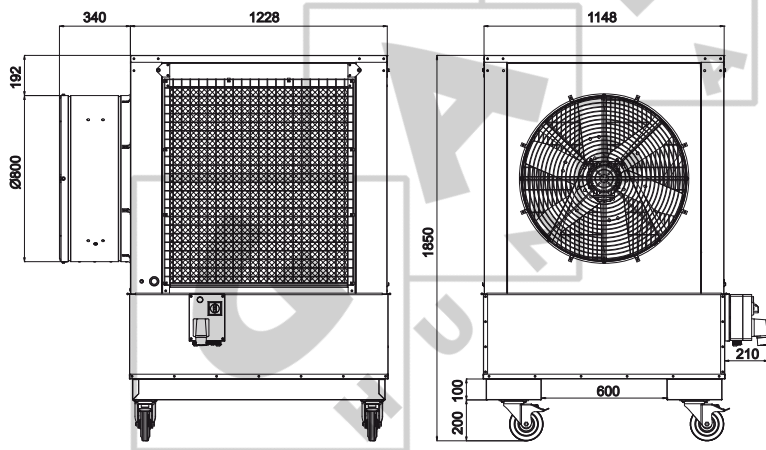

Technikai jellemzők

Nettó súly	170 kg
Súly teljesen feltöltve	505 kg
Víztartály kapacitás	335 l
Ventilátor kapacitás	18.000 m³/h
Propeller átmérő	768 mm
Ventilátor elektromos kapacitás	0,55 kW
Szivattyú elektromos kapacitás	0,3 kW
Feszültség *	Δ 220-240 V
Frekvencia	Y 380-420 V
	50 Hz
	Δ 220-270 V
	Y 380-460 V
	60 Hz
Hangszint Lpa** [dB]	64,8 db (A)

* Egyfázisú motor külön kérésre elérhető. Minden háromfázisú motor szabályozható inverterrel.

** Mérés az UNI EN ISO 3744. pic C.7. szerint.

Rakodási lehetőségek

	Teljesen összeszerelt verzió (FA)*	Robbantott verzió (KD)
Konténer 20ft	8	20
Konténer 40ft	16	40
Konténer 40ft HC	---	50

* A rakodási lehetőségek maximális kihasználása érdekében néhány alkatrész nem összeszerelten is kérhető